

# MANUAL DE INSTRUÇÕES E CATÁLOGO DE PEÇAS



ENXADA ROTATIVA

ERP 115B | 115B C/FC | 125B | 125B C/FC | 140B | 140B C/FC | 150B | 150B C/FC | 175B | 175B C/FC | 200B | 200B C/FC

Revisão: E  
Data: 18/05/2022  
Código: 0.4101.0010

A MEC-RUL se reserva o direito de alterar as especificações técnicas de seus produtos sem aviso prévio, sem obrigação de fazer a troca nos já vendidos.

## ÍNDICE

PÁGINA 03	PÁGINA 08	PÁGINA 14	PÁGINA 20
• Características Técnicas	• Termo de Garantia	• Eixo Rotor	• Conjunto Caixa de Adubo
PÁGINA 04	PÁGINA 09	PÁGINA 15	PÁGINA 22
• Observações de Segurança	• Lateral Direita	• Kit para Trabalho com Canteirador	• Distribuidor de Adubo
• Velocidade de Trabalho	PÁGINA 10	PÁGINA 16	PÁGINA 24
• Regulagem de Embreagem	• Estrutura	• Kit Para Montar Canteirador SP	• Conjunto Adubador Completo
• Especificações Técnicas	PÁGINA 12	PÁGINA 17	PÁGINA 26
• Instruções de Trabalho	• Caixa Central	• Barra de Transmissão	• Tabela Geral - Adubador
PÁGINA 05	PÁGINA 13	PÁGINA 18	
• Manutenção e Lubrificação	• Caixa de Transmissão Lateral	• Embreagem e Cardan com Proteção	
PÁGINA 06			
• Principais Componentes			

# MANUAL DA ENXADA ROTATIVA

## CARACTERÍSTICAS TÉCNICAS

### ENXADA ROTATIVA

DESCRIÇÃO	ERP 115 B	ERP 125 B	ERP 140 B	ERP 150 B	ERP 175 B	ERP 200 B
LARGURA DE CORTE	1,10 m	1,25 m	1,30 m	1,50 m	1,75 m	2,00 m
LARGURA TOTAL	1,36 m	1,46 m	1,56 m	1,71 m	1,96 m	2,23 m
PESO	335 kg	392 kg	399 kg	415 kg	440 kg	471 kg
NÚMERO DE FLANGES	4	5	5	6	7	8
NÚMERO DE LÂMINAS	24	30	30	36	42	48
*POTÊNCIA DO TRATOR	25 cv	40 cv	40 cv	50 cv	50 cv	65 cv

\*A potência do trator é variável conforme condições do terreno e diâmetro de flange utilizada.  
Para cálculo de rendimento de trabalho, multiplica-se a velocidade do trator pela largura da máquina.

### ENXADA ROTATIVA COM CANTEIRADOR

DESCRIÇÃO	*ERP 115 B C/FC	ERP 125 B C/FC	ERP 140 B C/FC	ERP 150 B C/FC	ERP 175 B C/FC	ERP 200 B C/FC
*LARGURA ENTRE PONTEIRA FC NORMAL	1,50 m	1,60 m	1,75 m	1,85 m	2,10 m	2,35 m
LARGURA ENTRE PONTEIRA FC REDUZIDO	1,40 m	1,50 m	1,65 m	1,75 m	1,85 m	2,25 m
LARGURA TOTAL	1,50 m	1,70 m	1,70 m	1,95 m	2,05 m	2,35 m
LARGURA DO CORTE	1,10 m	1,25 m	1,30 m	1,50 m	1,75 m	2,00 m
*LARGURA DO CANTEIRO	0,90 m	1,00 m	1,10 m	1,25 m	1,50 m	1,75 m
ALTURA DO CANTEIRO	25 - 45 cm	25 - 45 cm	25 - 45 cm	25 - 45 cm	25 - 45 cm	25 - 45 cm
ROTAÇÃO DAS LÂMINAS	200 rpm	200 rpm	200 rpm	200 rpm	200 rpm	200 rpm
ROTAÇÃO DA TDP	540 rpm	540 rpm	540 rpm	540 rpm	540 rpm	540 rpm
POTÊNCIA DA TDP	25 - 35 CV	30 - 45 CV	30 - 55 CV	40 - 60 CV	45 - 65 CV	65 - 75 CV
NÚMERO DE FLANGES	4	5	5	6	7	8
NÚMERO DE LÂMINAS	24	30	30	36	42	48
ALTURA	1,25 m	1,25 m	1,25 m	1,25 m	1,25 m	1,25 m
COMPRIMENTO	1,50 m	1,50 m	1,50 m	1,50 m	1,50 m	1,50 m
PESO MÉDIO	480 Kg	496 Kg	510 Kg	522 Kg	554 Kg	604 Kg

\*Especial para flores.

### ENXADA ROTATIVA COM CANTEIRADOR E ADUBADOR

DESCRIÇÃO	ERP 115B	ERP 115B C/FC	ERP 125B	ERP 125B C/FC	ERP 140B	ERP 140B C/FC	ERP 150B	ERP 150B C/FC	ERP 175B	ERP 175B C/FC	ERP 200B	ERP 200B C/FC
LARGURA DE CORTE	1,10 m	1,10 m	1,25 m	1,25 m	1,30 m	1,30 m	1,50 m	1,50 m	1,75 m	1,75 m	2,00 m	2,00 m
LARGURA TOTAL	1,36 m	1,50 m	1,46 m	1,60 m	1,56 m	1,75 m	1,71 m	1,85 m	1,96 m	2,10 m	2,23 m	2,35 m
PESO (MÉDIO)	435 kg	580 kg	492 kg	596 kg	499 kg	610 kg	515 kg	620 kg	540 kg	654 kg	571 kg	705 kg
NÚMERO DE FLANGES	4	4	5	5	5	5	6	6	7	7	8	8
NÚMERO DE LÂMINAS	24	24	30	30	30	30	36	36	42	42	48	48
POTÊNCIA DA TDP	25-35 cv	25-35 cv	30-45 cv	30-45 cv	35-55 cv	35-55 cv	40-60 cv	40-60 cv	45-65 cv	45-65 cv	65-75 cv	65-75 cv
LARGURA DO CANTEIRO	0,90 m	0,90 m	1,00 m	1,00 m	1,10 m	1,10 m	1,25 m	1,25 m	1,50 m	1,50 m	1,75 m	1,75 m
ALTURA DO CANTEIRO	25-45 cm	25-45 cm	25-45 cm	25-45 cm	25-45 cm	25-45 cm	25-45 cm	25-45 cm	25-45 cm	25-45 cm	25-45 cm	25-45 cm
ROTAÇÃO DAS LÂMINAS	200 rpm	200 rpm	200 rpm	200 rpm	200 rpm	200 rpm	200 rpm	200 rpm	200 rpm	200 rpm	200 rpm	200 rpm
ROTAÇÃO DA TDP	540 rpm	540 rpm	540 rpm	540 rpm	540 rpm	540 rpm	540 rpm	540 rpm	540 rpm	540 rpm	540 rpm	540 rpm
ALTURA	1,70 m	1,70 m	1,70 m	1,70 m	1,70 m	1,70 m	1,70 m	1,70 m	1,70 m	1,70 m	1,70 m	1,70 m
COMPRIMENTO	1,50 m	1,50 m	1,50 m	1,50 m	1,50 m	1,50 m	1,50 m	1,50 m	1,50 m	1,50 m	1,50 m	1,50 m
CAPACIDADE ADUBO MÁX.	250 kg	250 kg	250 kg	250 kg	250 kg	250 kg	250 kg	250 kg	250 kg	250 kg	250 kg	250 kg

\*As máquinas podem ser fornecidas com 02, 03, 04 ou 06 distribuidoras de adubo.  
Consulte o departamento técnico para dúvidas e verificar quantidades e distribuição de adubo.

## OBSERVAÇÕES DE SEGURANÇA

- Leia atentamente todo o manual de instruções e esteja ciente de todas as informações nele contidas.
- Não deixe que pessoas não treinadas utilizem o equipamento, pois poderão acontecer acidentes.
- Não faça revisão da enxada rotativa com a TDP ligada.
- Não transporte pessoas ou objetos sobre a enxada rotativa.
- Não recomendamos o uso da rotativa em terrenos não subsolados.
- Em terrenos acidentados, ladeiras ou encostas, opere com velocidade adequada.

## VELOCIDADE DE TRABALHO

Recomenda-se a velocidade normal de trabalho de 4km/h, podendo variar para mais ou para menos dependendo das condições do terreno e da profundidade.

## REGULAGEM DA EMBREAGEM

A embreagem de fricção permite a proteção do sistema de transmissão do trator e do implemento. Este dispositivo é regulado de forma que permite o disco patinar somente quando encontrar algum obstáculo. Em trabalho normal, se patinar, deve-se apertar um pouco todas as porcas de maneira uniforme. Quando sofrer impacto e não patinar, fazer o processo inverso.

### OPÇÕES DE CORES



VERDE



VERMELHO



AMARELO



AZUL

## ESPECIFICAÇÕES TÉCNICAS

- A caixa central de transmissão direta de engrenagens de dentes cônicos helicoidais com banho de óleo proporciona rapidez e rentabilidade.
- Caixa lateral de transmissão de engrenagens de dentes retos.
- Eixo rotor das lâminas (enxadas) com várias medidas, com profundidade e aplicação variável.
- Eixo cardan com embreagem de torque regulável protegendo o implemento e o trator.

## INSTRUÇÕES DE TRABALHO

- Acoplar a enxada rotativa ao trator através dos pinos de acoplamento dos braços inferiores colocando os pinos trava, usar o terceiro ponto do trator no acoplamento superior.
- Depois de engatar a enxada rotativa no trator, centralizar e nivelar a mesma em relação ao trator, deixando o cardan com o lado da embreagem junto a caixa da enxada rotativa observando que haja penetração suficiente dos tubos e se os pinos ou parafusos estão bem posicionados.
- Caso necessite ajuste do comprimento, cortar proporcionalmente as duas partes do cardan, cortar a proteção de segurança e retirar as rebarbas. Montar observando o alinhamento das cruzetas e nunca deixar de repor a proteção de segurança do cardan.
- Durante a operação deve-se manter a rotação constante de 540 RPM na TDP.
- Conforme NR 31 da portaria MTE N° 2.546 de 14 de dezembro de 2011, as transmissões de força e os componentes móveis a elas interligados, acessíveis ou expostos, devem possuir proteções fixas, ou móveis, com dispositivos de intertravamento, que impeçam o acesso por todos os lados.

# MANUTENÇÃO E LUBRIFICAÇÃO

## CAIXA CENTRAL

Verificar diariamente o nível do óleo da caixa central pelo bujão (1). Quando o óleo escoar pelo furo, estará no nível ideal. Completar, se necessário, com óleo SAE 90. Para realizar a troca a cada 500 horas, drenar o óleo pelo bujão (2) e completar pelo furo (3) com 2,0 litros.

\* Recomenda-se que a verificação e troca, se necessárias, sejam realizadas antes do início do trabalho.

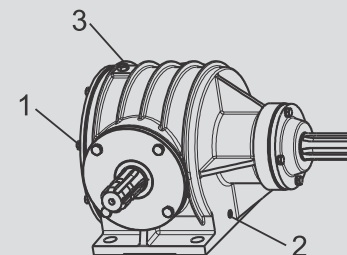

## CAIXA LATERAL

Verificar diariamente o nível do óleo da caixa lateral pelo bujão (1). Quando o óleo escoar pelo furo, estará no nível ideal. Completar, se necessário, com óleo SAE 140. Para realizar a troca a cada 500 horas, drenar o óleo pelo bujão (2) e completar pelo furo (3) com 1,7 litros.

\* Recomenda-se que a verificação e troca, se necessárias, sejam realizadas antes do início do trabalho.

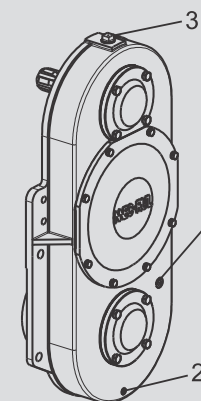

## CARDAN E MANCAL DIREITO

- Limpar e lubrificar diariamente ou a cada 8 horas de trabalho com graxa de boa qualidade os pontos graxeiros (mancal direito, cruzetas, barra e tubo).
- Recomendamos realizar a troca do retentor 0.2601.0037 na caixa lateral item (15), página (13,) e no mancal direito, item (8), página (15), a cada 6 meses em uso semi-direto ou em cada temporada.
- Verificar diariamente as condições das lâminas, parafusos, porcas e pinos de fixação. Reapertá-los e repor, se necessário.

## PRINCIPAIS COMPONENTES

### CAIXA CENTRAL

Com carcaça de ferro fundido nodular, com um conjunto de coroa e pinhão e com dentes cônicos helicoidais banhados a óleo.

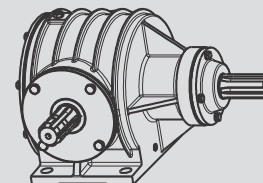

### CAIXA LATERAL

Com carcaça de ferro fundido nodular com engrenagens de dente reto banhado a óleo.

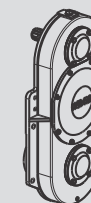

### ROTOR

Para montagem original de fábrica, rotor com flange de diâmetro de 215 mm. Opção com flanges maiores, com diâmetros de 245 e 275 mm com tubo reforçado, para aplicações mais severas com maior profundidade.



### PÉ DE APOIO

Para os modelos sem encanteirador, acompanha pé de apoio, dando equilíbrio e sustentação.

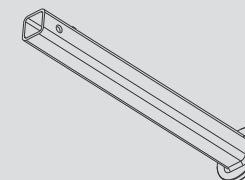

### DESLIZADOR\*

Para montagem original de fábrica, ou para transformar o modelo encanteirador para modelo enxada, acompanha o conjunto de regulagem de altura do deslizador.



### KIT ENCANTEIRADORAS\*

Para montagem original de fábrica, ou transformar modelo enxada para encanteiradoras, acompanha conjunto de deslizadores para formação de canteiros.

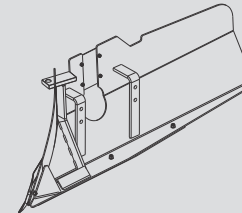

### CORRENTE OU HASTE DE REGULAGEM

Para montagem original de fábrica dos modelos enxadas, a tampa traseira está montada com corrente e, para os modelos encanteirador, com haste de regulagem de altura do canteiro.

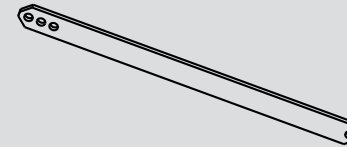

### BARRA DE TRANSMISSÃO

O acionamento entre as duas caixas é feito através de barra de transmissão estriada.

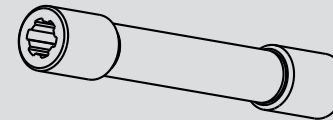

### PROTEÇÕES

As partes móveis superiores estão todas protegidas conforme norma NR 31, evitando possíveis acidentes.

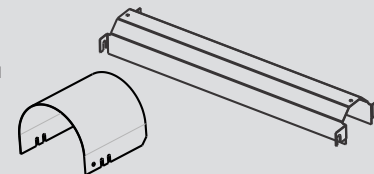

**\*OPCIONAL.**

## IMPORTANTE

- Quando realizar a troca de todas as lâminas, observar o alinhamento das já existentes, ou trocar uma lâmina por vez para manter o helicóide já existente.
- Recomendamos atenção no acoplamento para os modelos de enxadas encanteiradoras para a não existência de folga excessiva nos braços inferiores do trator.

## TERMO DE GARANTIA

O termo de garantia é remetido junto com a NF do implemento em 3 (três) vias. A 1° via desse termo de garantia deverá ser devolvida para a Rugeri Mec-Rul S/A, devidamente assinada e preenchida, para que o implemento tenha garantia de 6 meses. A 2° via deve seguir junto à máquina com o cliente final e a 3° via permanece junto à revenda.

## PEÇAS DE REPOSIÇÃO

Para solicitar peças de reposição, indique a quantidade e a referência conforme catálogo. Sempre que possível informe também o número do implemento gravado no chassi da máquina.

## VERSÕES

Para versões em inglês e espanhol desse material, acesse [www.mec-rul.com.br](http://www.mec-rul.com.br)

For English and Spanish versions of this guide, visit [www.mec-rul.com.br](http://www.mec-rul.com.br)

Para versiones en inglés y español de este manual, visite [www.mec-rul.com.br](http://www.mec-rul.com.br)



# LATERAL DIREITA

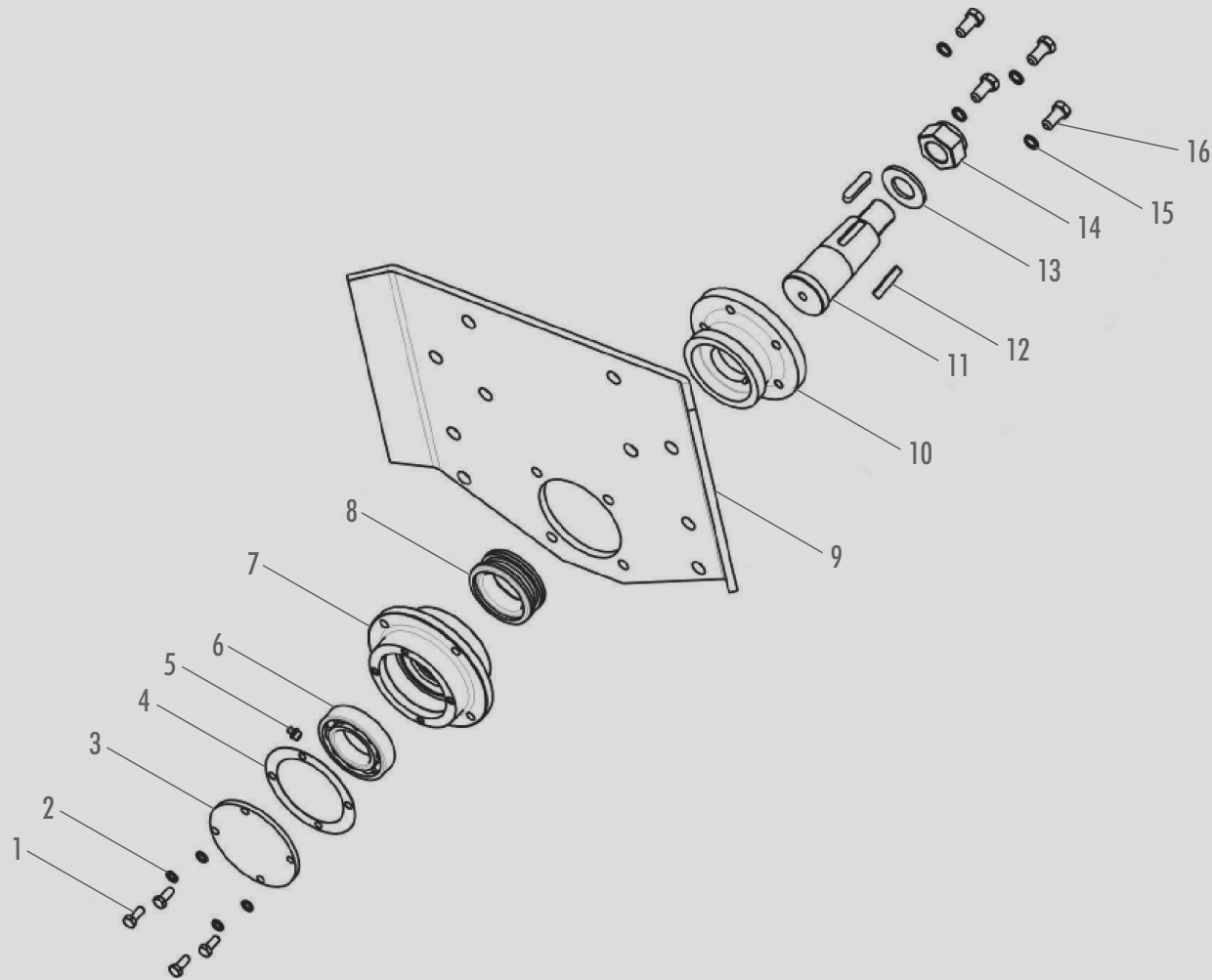

ITEM	CÓDIGO	DENOMINAÇÃO	ERP ERP C/CF	ERP COM ADUBADOR ERP C/CF COM ADUBADOR
1	0.2404.0002	PARAFUSO SEXT. M8X20 Z.A.	4	4
2	0.0703.0004	ARRUELA DE PRESSÃO M8	4	4
3	2.0030.1213	TAMPA DO MANCAL DIREITO	1	X
3	3.0030.1397	TAMPA FECHADA	X	1
4	2.1045.1022	JUNTA	1	X
4	2.0030.1398	JUNTA	X	1
5	0.1701.0001	GRAXEIRA RETA 1/8 - BSP	1	X
6	0.2701.0007	ROLAMENTO 6210	1	X
6	0.2702.0019	ROLAMENTO 22210 W33	X	1
7	2.0030.1214	MANCAL DIREITO	1	X
7	2.0030.1396	MANCAL DIREITO ÓLEO	X	1
8	0.2601.0037	RETENTOR DM 622	1	1
9	2.0030.1093	CHAPA LATERAL DIREITA	1	1
10	2.0030.1216	ACOPLAMENTO EIXO ROTOR LADO DIREITO	1	1
11	3.0030.1211	PONTA DE EIXO DIREITA	1	1
12	0.1101.0007	CHAVETA 10X8X45	2	2
13	2.0030.1225	ARRUELA DE VEDAÇÃO	1	1
14	0.2305.0006	PORCA AUTOFR. M30	1	1
15	0.0703.0006	ARRUELA DE PRESSÃO M12	4	1
16	0.2404.0042	PARAFUSO SEXT. M12X25 8.8 Z.A.	4	4

# ESTRUTURA

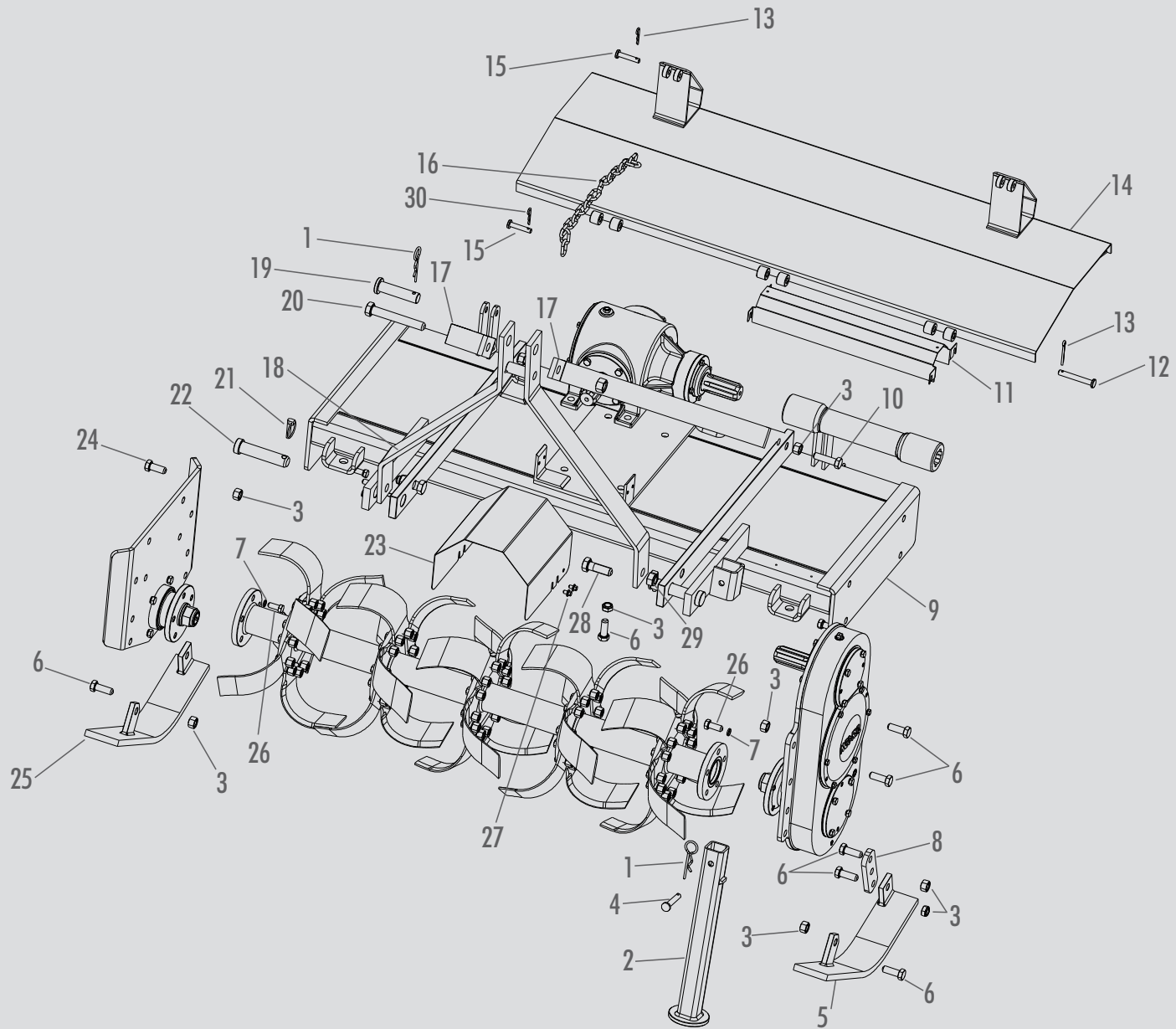

ITEM	CÓDIGO	DENOMINAÇÃO	ERP 115B	ERP 115B C/FC	ERP 125B	ERP 125B C/FC	ERP 140B	ERP 140B C/FC	ERP 150B	ERP 150B C/FC	ERP 175B	ERR 175B C/FC	ERP 200B	ERP 200B C/FC
1	0.1901.0002	GRAMPO FIX.D.4,5X103MM	2	2	2	2	2	2	2	2	2	2	2	2
2	5.0003.6159	GRUPO PEDESTAL	1	1	1	1	1	1	1	1	1	1	1	1
3	0.2305.0001	PORCA SEXT. AUTOFR.M16 Z.A	22	22	22	22	22	22	22	22	22	22	22	22
4	2.0020.1023	PINO REGULAGEM DA RODA	1	1	1	1	1	1	1	1	1	1	1	1
5	5.0030.0413	GRUPO DESLIZADOR ESQ.	1	1	1	1	1	1	1	1	1	1	1	1
6	0.2404.0077	PARAF. SEXT MA16X45 Z.A	14	14	14	14	14	14	14	14	14	14	14	14
7	0.0703.0007	ARRUELA DE PRESSÃO MA14 Z.A	10	10	10	10	10	10	10	10	10	10	10	10
8	3.0030.1188	REGULADOR DE PROFUNDIDADE	2	2	2	2	2	2	2	2	2	2	2	2
9	5.0003.0053	GRUPO CHASSI	1	1	x	x	x	x	x	x	x	x	x	x
9	5.0003.0017	GRUPO CHASSI	x	x	1	1	x	x	x	x	x	x	x	x
9	5.0003.1053	GRUPO CHASSI	x	x	x	x	1	1	x	x	x	x	x	x
9	5.0003.1016	GRUPO CHASSI	x	x	x	x	x	1	1	x	x	x	x	x
9	5.0003.2016	GRUPO CHASSI	x	x	x	x	x	x	1	1	x	x	x	x
9	5.0003.6115	GRUPO CHASSI	x	x	x	x	x	x	x	x	x	1	1	1
10	0.2404.0062	PARAF. SEXT. MA 16X55 Z.A	2	2	2	2	2	2	2	2	2	2	2	2
11	2.0030.1293	PROT. BARRA DE TRANSMISSÃO	1	1	x	x	x	x	x	x	x	x	x	x
11	2.0030.1291	PROT. BARRA DE TRANSMISSÃO	x	x	1	1	x	x	x	x	x	x	x	x
11	2.0031.1093	PROT. BARRA DE TRANSMISSÃO	x	x	x	x	1	1	x	x	x	x	x	x
11	2.0031.1094	PROT. BARRA DE TRANSMISSÃO	x	x	x	x	x	1	1	x	x	x	x	x
11	2.0032.1073	PROT. BARRA DE TRANSMISSÃO	x	x	x	x	x	x	1	1	x	x	x	x
11	2.0036.1147	PROT. BARRA DE TRANSMISSÃO	x	x	x	x	x	x	x	x	1	1	1	1
12	2.0030.1022	PINO DA TAMPA DE PROTEÇÃO	2	2	3	3	3	3	3	3	4	4	4	4
13	0.1001.0002	CONTRAPINO DE 1/8'X1'	3	3	5	5	5	5	5	5	6	6	6	6
14	5.0030.0138	TAMPA DE PROTEÇÃO	1	x	x	x	x	x	x	x	x	x	x	x
14	5.0030.0139	TAMPA DE PROTEÇÃO	x	x	1	x	x	x	x	x	x	x	x	x

ITEM	CÓDIGO	DENOMINAÇÃO	ERP 115B	ERP 115B C/FC	ERP 125B	ERP 125B C/FC	ERP 140B	ERP 140B C/FC	ERP 150B	ERP 150B C/FC	ERP 175B	ERP 175B C/FC	ERP 200B	ERP 200B C/FC
14	5.0031.0138	TAMPA DE PROTEÇÃO	x	x	x	x	1	x	x	x	x	x	x	x
14	5.0031.0139	TAMPA DE PROTEÇÃO	x	x	x	x	x	1	x	x	x	x	x	x
14	5.0032.0138	TAMPA DE PROTEÇÃO	x	x	x	x	x	x	x	1	x	x	x	x
14	5.0036.0138	TAMPA DE PROTEÇÃO	x	x	x	x	x	x	x	x	x	2	x	x
15	2.0030.1026	PINO DA TORRE	2	2	4	4	4	4	4	4	4	4	4	4
16	0.1301.0002	CORRENTE ELO LONGO D.6,5-18ELOS	1	1	2	2	2	2	2	2	2	2	2	2
17	5.0031.0419	HASTE DOS BRAÇOS	1	1	1	1	1	1	1	1	1	1	x	x
17	5.0030.0162	HASTE DOS BRAÇOS DIREITA	1	1	1	1	1	1	1	1	1	1	x	x
17	5.0004.8129	HASTE DOS BRAÇOS DIREITA	x	x	x	x	x	x	x	x	x	x	1	1
17	5.0004.8130	HASTE DOS BRAÇOS ESQUERDA	x	x	x	x	x	x	x	x	x	x	1	1
18	5.0030.0151	GRUPO DOS BRAÇOS	1	1	1	1	1	1	1	1	1	1	x	x
18	5.0036.0104	GRUPO DOS BRAÇOS	x	x	x	x	x	x	x	x	x	x	1	1
19	2.0030.1029	PINO DE ENGATE	1	1	1	1	1	1	1	1	1	1	1	1
20	0.2404.0036	PARAF. SEXT. MA 20X140 Z.A	1	1	1	1	1	1	1	1	1	1	1	1
21	0.2102.0001	PINO TRAVA C/ARGOLA 3/8'X1' 3/4"	2	2	2	2	2	2	2	2	2	2	2	2
22	2.0030.1199	PINO DO TERCEIRO PONTO	x	x	x	x	2	2	2	2	2	2	2	2
22	3.0030.1365	PINO DO TERCEIRO PONTO	2	2	2	2	x	x	x	x	x	x	x	x
23	2.0030.1300	PROTEÇÃO DA EMBREAGEM ERP	1	1	1	1	1	1	1	1	1	1	1	1
24	0.2404.0076	PARAF. SEXT. MA16X40Z.A	6	6	6	6	6	6	6	6	6	6	6	6
25	5.0030.0438	GRUPO DESLIZADOR DIR.	1	1	1	1	1	1	1	1	1	1	1	1
26	0.2404.0046	PARAF. SEXT. MA14X35 Z.A	10	10	10	10	10	10	10	10	10	10	10	10
27	0.2405.0005	PARAF. SEXT. FLANGEADO M8X12Z.A	4	4	4	4	4	4	4	4	4	4	4	4
28	0.2404.0031	PARAF. SEXT. MA20X60Z.A	2	2	2	2	2	2	2	2	2	2	2	2
29	0.2305.0002	PORCA SEXT. AUTOFR. MA20Z.A	3	3	3	3	3	3	3	3	3	3	3	3
30	0.1901.0003	GRAMPO FIXO DIAM.3X55MM	1	1	2	2	2	2	2	2	2	2	2	2

# CAIXA CENTRAL

ITEM	CÓDIGO	DENOMINAÇÃO	QUANTIDADE
1	2.0030.1169	TAMPA DA CAIXA ABERTA	1
2	0.2404.0008	PARAFUSO SEXT. M10X30 8.8 Z.A.	8
3	0.0703.0005	ARRUELA DE PRESSÃO M10 DIN127	8
4	0.2601.0004	RETENTOR 00359 BRG	2
5	2.0030.1190	JUNTA (ESP. 0,4X100X140)	2
6	0.2702.0005	ROLAMENTO 30209	1
7	3.0030.1171	EIXO DE ENTRADA	1
8	0.1101.0021	CHAVETA (10X8X40MM)	2
9	6.0000.3013	CONJUNTO COROA E PINHÃO Z. 23/12 (200 RPM)	1
9	6.0000.3015	CONJUNTO COROA E PINHÃO Z. 20/12 (220 RPM)	1
10	0.2702.0006	ROLAMENTO 30210	3
11	2.0030.1212	TAMPA MAIOR	1
12	0.2801.0011	BUJÃO 1/4" NPT - 18 FIOS	1
13	0.2404.0004	PARAFUSO SEXT. M8X25 8.8 Z.A.	10
14	0.0703.0004	ARRUELA DE PRESSÃO M8	10
15	0.0901.0006	RESPIRO DE 1/4" - 18 NPT	1
16	2.0030.1243	JUNTA (ESP. 0,4X165X200)	1
17	2.0030.1204	CARÇAÇA CENTRAL	1
18	2.0030.1170	TAMPA DA CAIXA FECHADA	1
19	0.0401.0005	ANEL ELÁSTICO DAE 55	1
20	0.1101.0024	CHAVETA (12X8X30MM)	2
21	3.0030.1205	EIXO DA COROA	1
22	0.2306.0004	PORCA SKF Km10 DIAM.50	2
23	0.0704.0004	ARRUELA SKF MB10 DIAM.50	1
24	2.0030.1241	JUNTA	1
25	2.0030.1206	TAMPA DO CABEÇOTE	1
26	5.0500.3050	CAIXA CENTRAL ERP 115-200 B	1
26	5.0500.3074	CAIXA CENTRAL ERP 115-220 BV	1

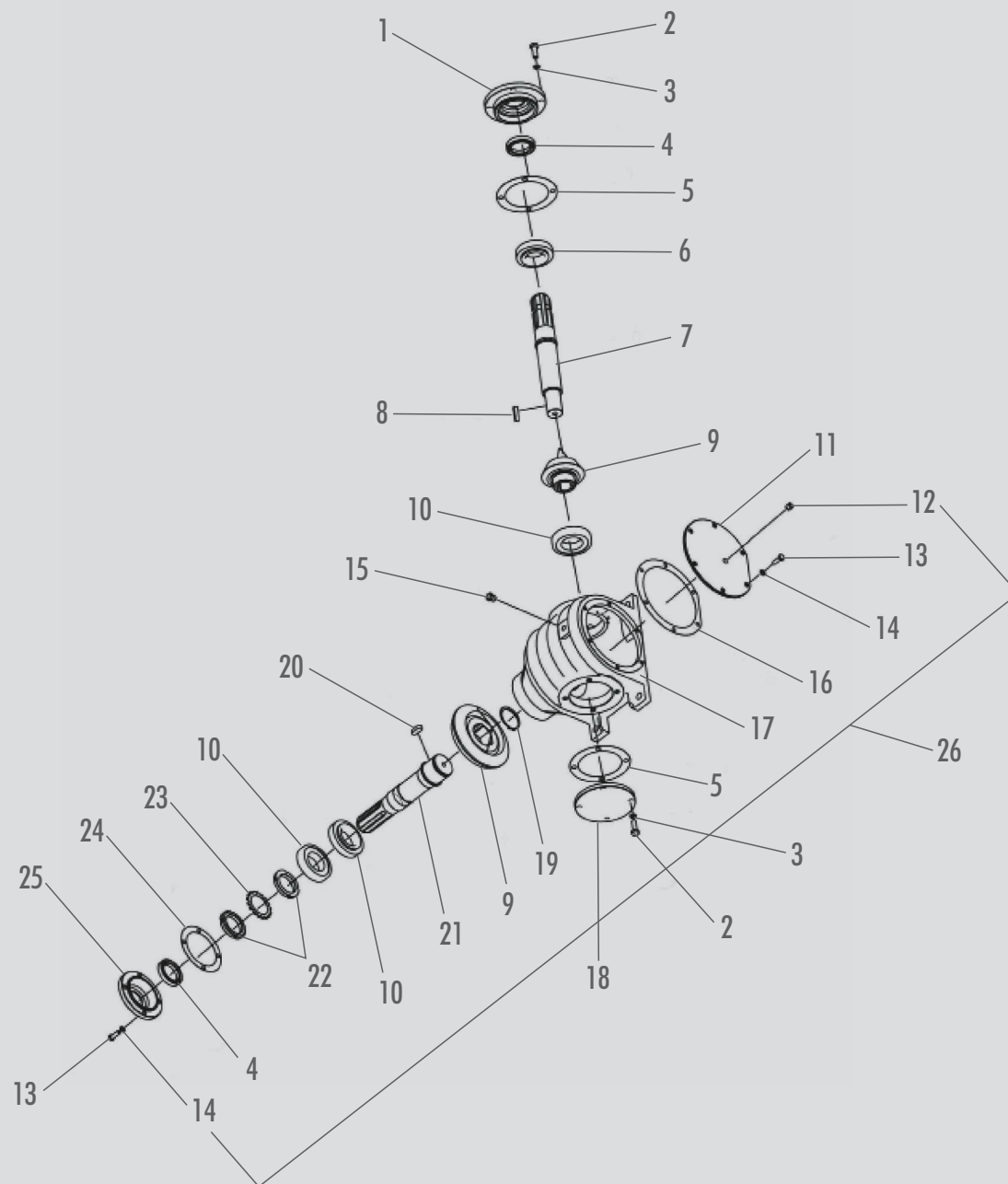

# CAIXA DE TRANSMISSÃO LATERAL

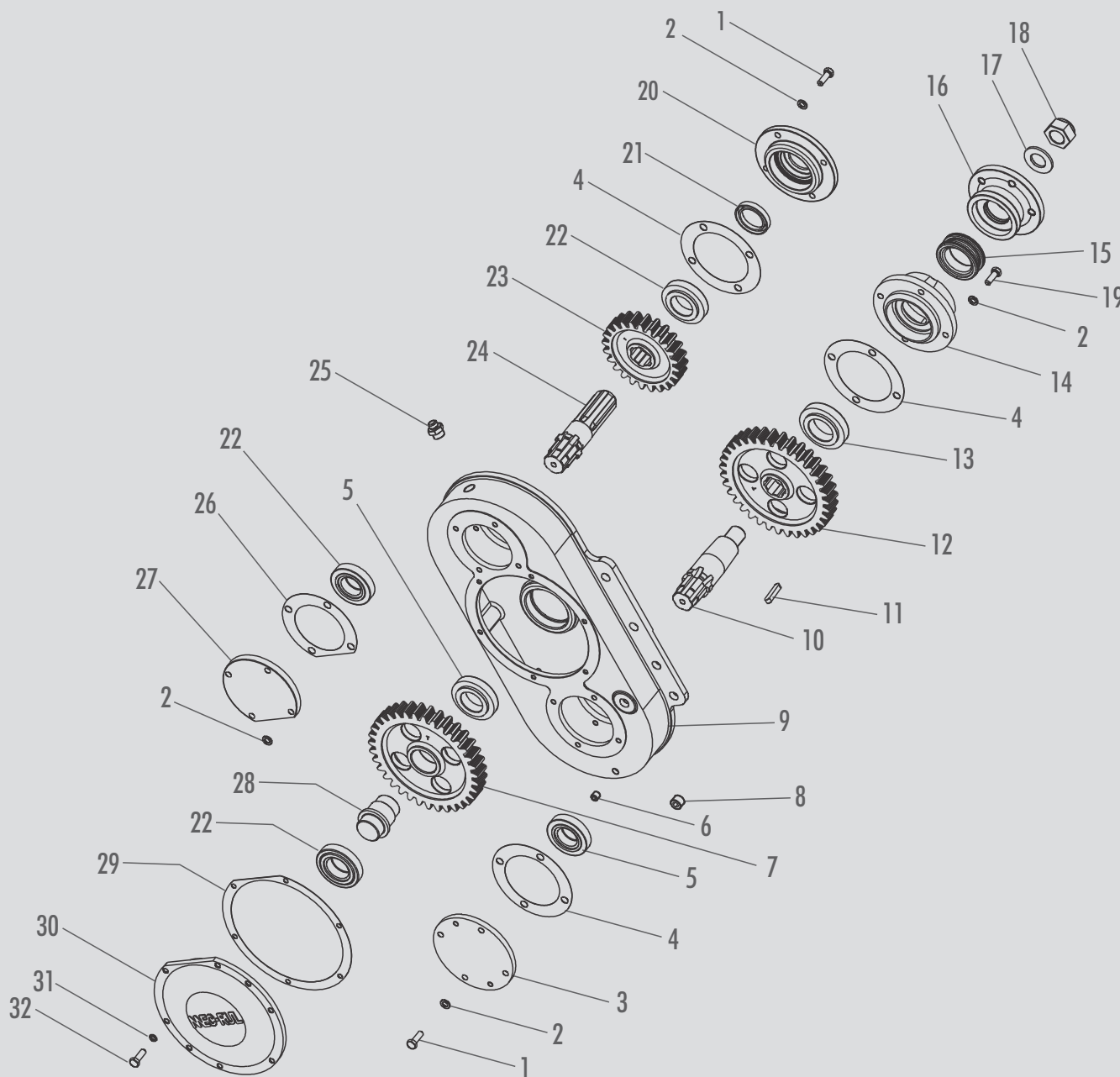

ITEM	CÓDIGO	DENOMINAÇÃO	QUANTIDADE
1	0.2404.0053	PARAF. SEXTAVADO M10 X 25 Z.A.	12
2	0.0703.0005	ARRUELA DE PRESSÃO M10	16
3	3.0030.1373	TAMPA MENOR DA CAIXA LATERAL	1
4	2.0030.1163	JUNTA (ESP. 0,4X110X160)	3
5	0.2702.0004	ROLAMENTO 30208	2
6	0.2801.0011	BUJÃO 1/4" NPT - 18 FIOS	1
7	3.0030.1326	ENGRENAGEM INTERMEDIÁRIA Z:35	1
8	0.2801.0012	BUJÃO 1/2" BSP - 14 FIOS	1
9	2.0030.1320	CARÇAÇA LATERAL	1
10	3.0030.1215	PONTA DE EIXO ESQUERDA	1
11	0.1101.0007	CHAVETA (10X8X45)	2
12	3.0030.1164	ENGRENAGEM INFERIOR Z:35	1
13	0.2702.0006	ROLAMENTO 30210	1
14	3.0030.1374	MANCAL ESQUERDO	1
15	0.2601.0037	RETENTOR DM 622	1
16	3.0030.1217	ACOPLAMENTO EIXO ROTOR ESQUERDO	1
17	2.0030.1225	ARRUELA DE VEDAÇÃO	1
18	0.2305.0006	PORCA SEXT. AUTOFRENANTE MB 30	1
19	0.2404.0008	PARAF. SEXTAVADO M10 X 30 Z.A.	4
20	3.0030.1370	TAMPA ABERTA SUPERIOR	1
21	0.2601.0004	RETENTOR 0359 BRG	1
22	0.2702.0005	ROLAMENTO 30209	3
23	3.0030.1160	ENGRENAGEM SUPERIOR 24Z	1
24	3.0030.1219	EIXO SUPERIOR	1
25	0.0901.0012	BUJÃO DE RESPIRO 1/2" BSP	1
26	2.0030.1377	JUNTA ESP. 0,4XØ100XØ150MM	1
27	3.0030.1371	TAMPA FECHADA SUPERIOR	1
28	3.0030.1372	EIXO INTERMEDIÁRIO	1
29	2.0030.1323	JUNTA ESP.:0,4XØ260XØ225MM	1
30	2.0030.1321	TAMPA MAIOR DA CAIXA LATERAL	1
31	0.0703.0004	ARRUELA DE PRESSÃO M8	6
32	0.2404.0002	PARAF. SEXTAVADO MA 8 X 20 Z.A.	6

# EIXO ROTOR

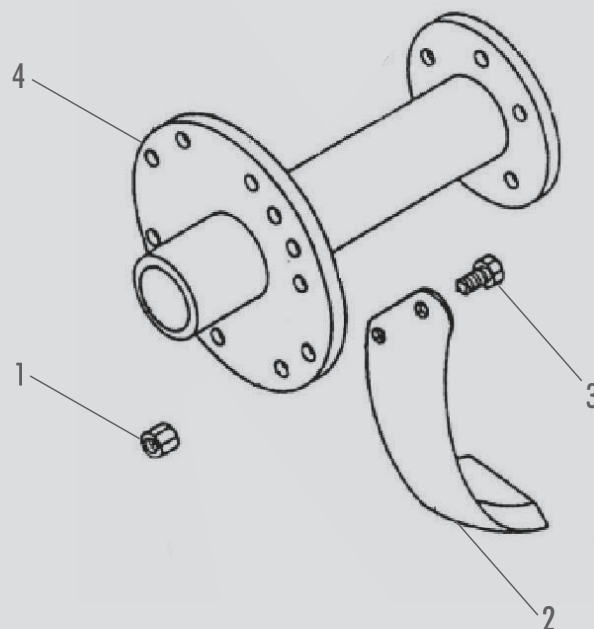

ITEM	CÓDIGO	DENOMINAÇÃO	ERP 115B	ERP 115B C/FC	ERP 125B	ERP 125B C/FC	ERP 140B	ERP 140B C/FC	ERP 150B	ERP 150B C/FC	ERP 175B	ERP 175B C/FC	ERP 200B	ERP 200B C/FC
1	0.2303.0008	PORCA SEXT. TORQUE NF 1/2" 20 FIOS G5 ZB	48	48	60	60	60	60	72	72	84	84	96	96
2	2.0030.1084	LÂMINA VELOZ LEVE ESQUERDA	12	12	15	15	15	15	18	18	21	21	24	24
2	2.0030.1083	LÂMINA VELOZ LEVE DIREITA	12	12	15	15	15	15	18	18	21	21	24	24
3	0.2403.0002	PARAF. SEXT. 1/2"X1.1/2"	48	48	60	60	60	60	72	72	84	84	96	96
4	5.0030.0346	EIXO ROTOR	1	1	X	X	X	X	X	X	X	X	X	X
4	5.0030.0345	EIXO ROTOR	X	X	1	1	X	X	X	X	X	X	X	X
4	5.0031.0317	EIXO ROTOR	X	X	X	X	1	1	X	X	X	X	X	X
4	5.0031.0316	EIXO ROTOR	X	X	X	X	X	X	1	1	X	X	X	X
4	5.0032.0316	EIXO ROTOR	X	X	X	X	X	X	X	X	1	1	X	X
4	5.0003.6116	EIXO ROTOR	X	X	X	X	X	X	X	X	X	X	1	1

# KIT PARA TRABALHO COM CANTEIRADOR

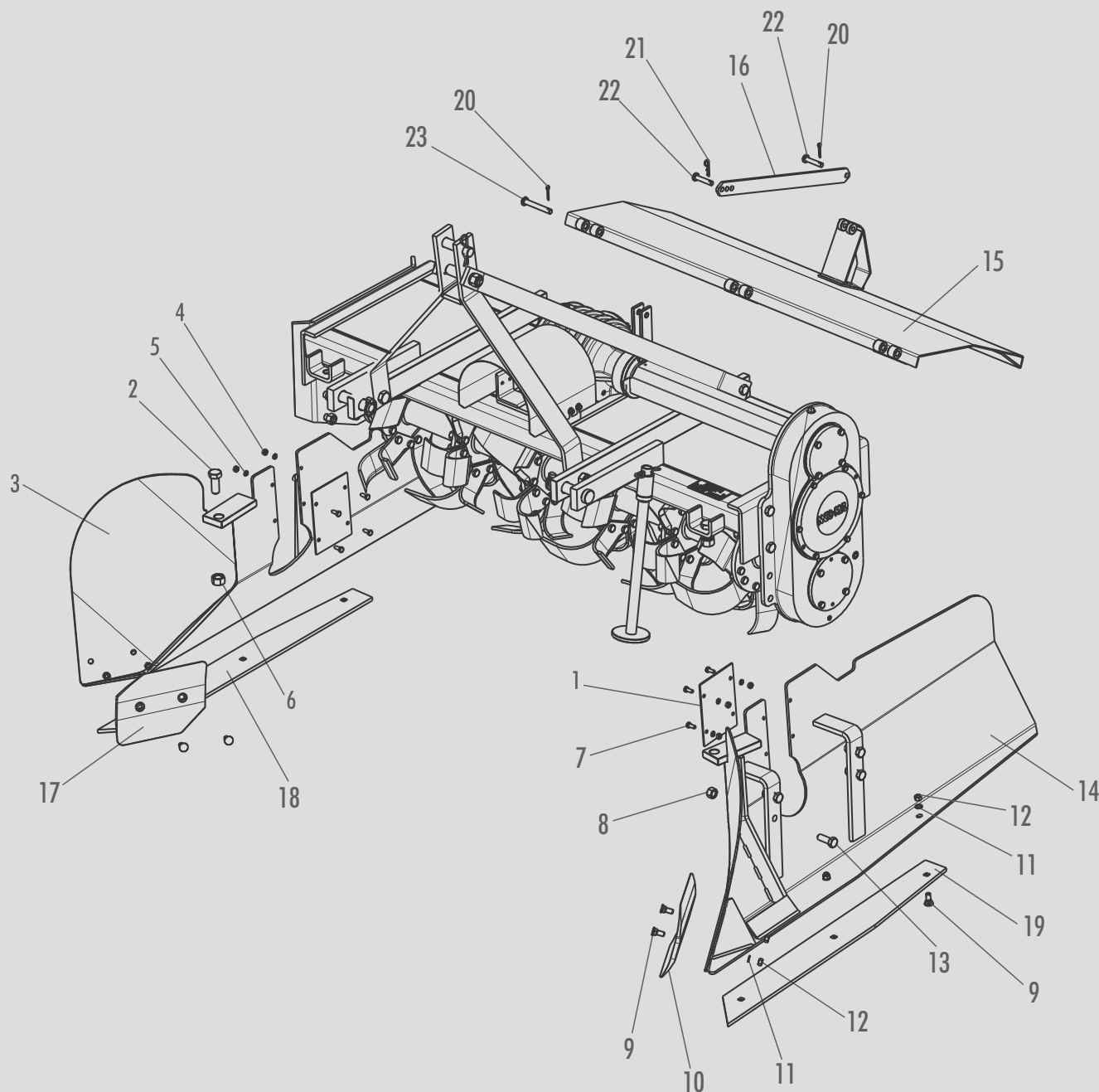

ITEM	CÓDIGO	DENOMINAÇÃO	ERP 115B C/FC	ERP 125B C/FC	ERP 140B C/FC	ERP 150B C/FC	ERP 175B C/FC	ERP 200B C/FC
1	2.0072.1029	COMPLEMENTO DA CHAPA LATERAL	2	2	2	2	2	2
2	0.2404.0030	PARAF. SEXTAVADO MA 20X50 Z.A.	2	2	2	2	2	2
3	5.0007.2041	CANTEIRADOR DIREITO	1	1	1	1	1	1
4	0.2304.0001	PORCA SEXTAVADA MA8 Z.A.	8	8	8	8	8	8
5	0.0703.0004	ARRUELA DE PRESSÃO M8	8	8	8	8	8	8
6	0.2305.0002	PORCA SEXTAVADA AUTOFR. MA20 Z.A.	2	2	2	2	2	2
7	0.2404.0002	PARAF. SEXTAVADO MA 8X20 Z.A.	4	4	4	4	4	4
8	0.2305.0001	PORCA SEXTAVADA AUTOFR. MA 16 Z.A.	8	8	8	8	8	8
9	0.2405.0009	PARAF. DE ARADO WV 1/2"X1.1/4"	10	10	10	10	10	10
10	2.0072.1032	PONTEIRA ESQUERDA	1	1	1	1	1	1
11	0.0703.0002	ARRUELA DE PRESSÃO 1/2"	10	10	10	10	10	10
12	0.2302.0001	PORCA SEXT. NC 1/2"	10	10	10	10	10	10
13	0.2404.0025	PARAF. SEXTAVADO MA 16X45 Z.A.	8	8	8	8	8	8
14	5.0007.2040	CANTEIRADOR ESQUERDO	1	1	1	1	1	1
15	5.0030.0136	TAMPA NIVELADORA	1	X	X	X	X	X
15	5.0030.0133	TAMPA NIVELADORA	X	1	X	X	X	X
15	5.0031.0137	TAMPA NIVELADORA	X	X	1	X	X	X
15	5.0031.0135	TAMPA NIVELADORA	X	X	X	1	X	X
15	5.0032.0133	TAMPA NIVELADORA	X	X	X	X	1	X
15	5.0036.0139	TAMPA NIVELADORA	X	X	X	X	X	1
16	3.0030.1244	HASTE DE REGULAGEM DA TAMPA	1	1	1	1	2	2
17	3.0072.1033	PONTEIRA DIREITA	1	1	1	1	1	1
18	3.0072.1063	DESLIZADOR DIREITO	1	1	1	1	1	1
19	3.0072.1052	DESLIZADOR ESQUERDO	1	1	1	1	1	1
20	0.1001.0002	CONTRAPINO DE 1/8"X1"	3	4	5	5	4	6
21	0.1901.0003	GRAMPO FIXO DIAM. 3X55	1	1	1	1	2	2
22	2.0030.1026	PINO DE TORRE	2	2	2	2	2	2
23	2.0030.1022	PINO DE TAMPA DE PROTEÇÃO	2	3	3	3	4	4

# KIT PARA MONTAR CANTEIRADOR SP

ITEM	CÓDIGO	DENOMINAÇÃO	ERP 115B C/FC	ERP 125B C/FC	ERP 140B C/FC	ERP 150B C/FC	ERP 175B C/FC	ERP 200B C/FC
1	5.0007.2049	GRUPO CANTEIRADOR DIREITO	1	1	1	1	1	1
2	3.0072.1033	PONTEIRA DIREITA	1	1	1	1	1	1
3	2.0033.1086	DESLIZADOR DO CANTEIRADOR DIREITO	1	1	1	1	1	1
4	0.2405.0009	PARAF. DE ARADO WW 1/2"x1 1/4"	10	10	10	10	10	10
5	2.0072.1032	PONTEIRA ESQUERDA	1	1	1	1	1	1
6	0.0703.0002	ARRUELA DE PRESSÃO 1/2"	10	10	10	10	10	10
7	0.2302.0001	PORCA SEXT. NC 1/2"	10	10	10	10	10	10
8	2.0033.1087	DESLIZADOR DO CANTEIRADOR ESQUERDO	1	1	1	1	1	1
9	5.0007.2048	GRUPO CANTEIRADOR ESQUERDO	1	1	1	1	1	1
10	0.2305.0001	PORCA SEXT. AUTOF. MA M16	14	14	14	14	14	14
11	0.2404.0077	PARAF. SEXT. AUTOF. MA16x45	14	14	14	14	14	14
12	5.0003.0160	GRUPO DA TAMPA NIVELADORA SP MAIOR	1	x	x	x	x	x
12	5.0003.0152	GRUPO DA TAMPA NIVELADORA SP MAIOR	x	1	x	x	x	x
12	5.0003.1160	GRUPO DA TAMPA NIVELADORA SP MAIOR	x	x	1	x	x	x
12	5.0003.1161	GRUPO DA TAMPA NIVELADORA SP MAIOR	x	x	x	1	x	x
12	5.0003.2145	GRUPO DA TAMPA NIVELADORA SP MAIOR	x	x	x	x	1	x
12	5.0003.6166	GRUPO DA TAMPA NIVELADORA SP MAIOR	x	x	x	x	x	1
13	2.0031.1146	HASTE DE REGULAGEM MAIOR	1	2	2	2	2	2
14	0.1901.0003	GRAMPO FIX R.Ø3x55	2	4	4	4	4	4
15	2.0030.1026	PINO DA TORRE	2	4	4	4	4	4
16	0.1001.0001	CONTRAPINO 1/4"x2"	2	2	3	3	3	3
17	2.0030.1022	PINO TAMPA DE PROTEÇÃO	2	2	3	3	3	3

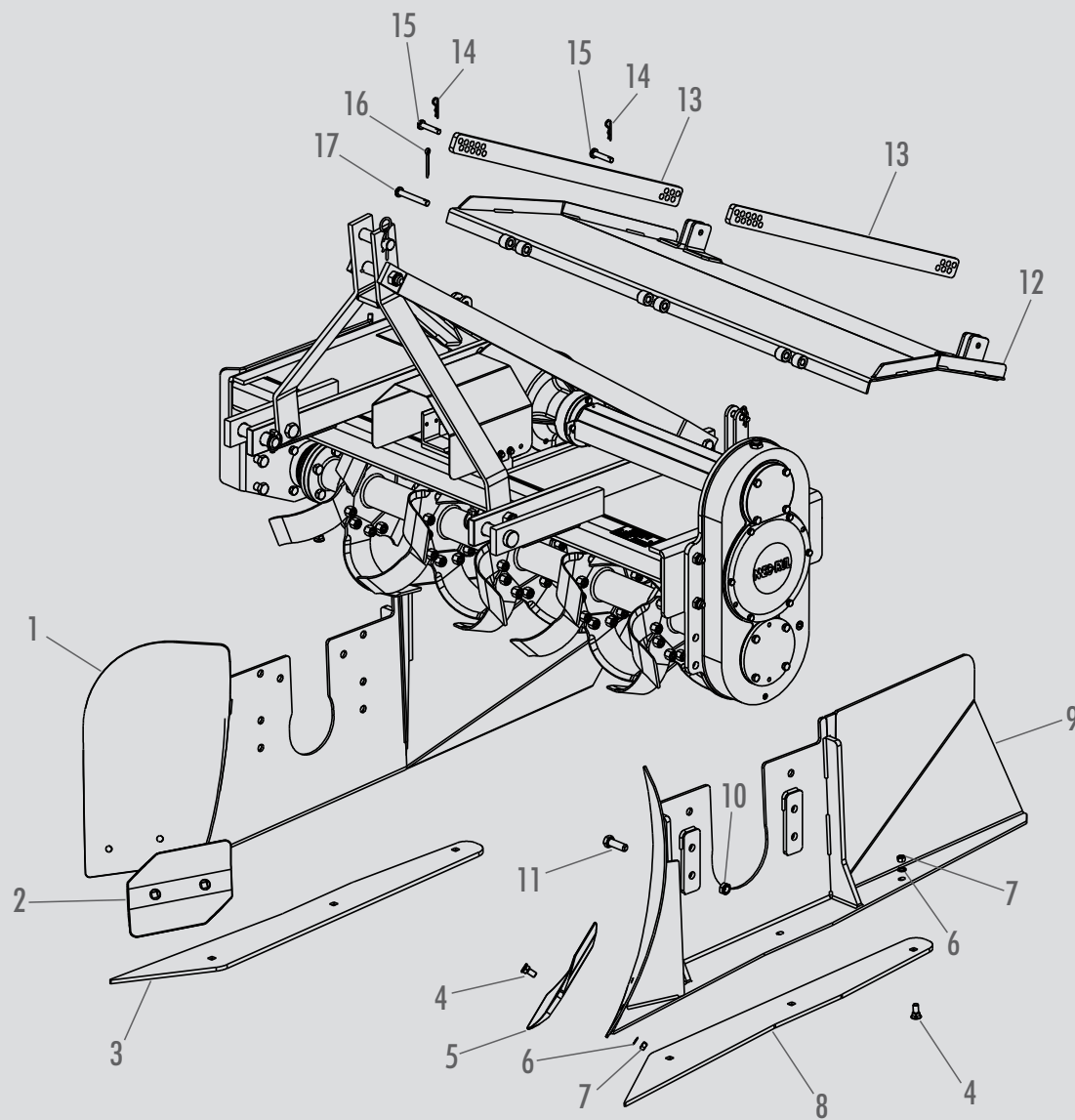



# BARRA DE TRANSMISSÃO

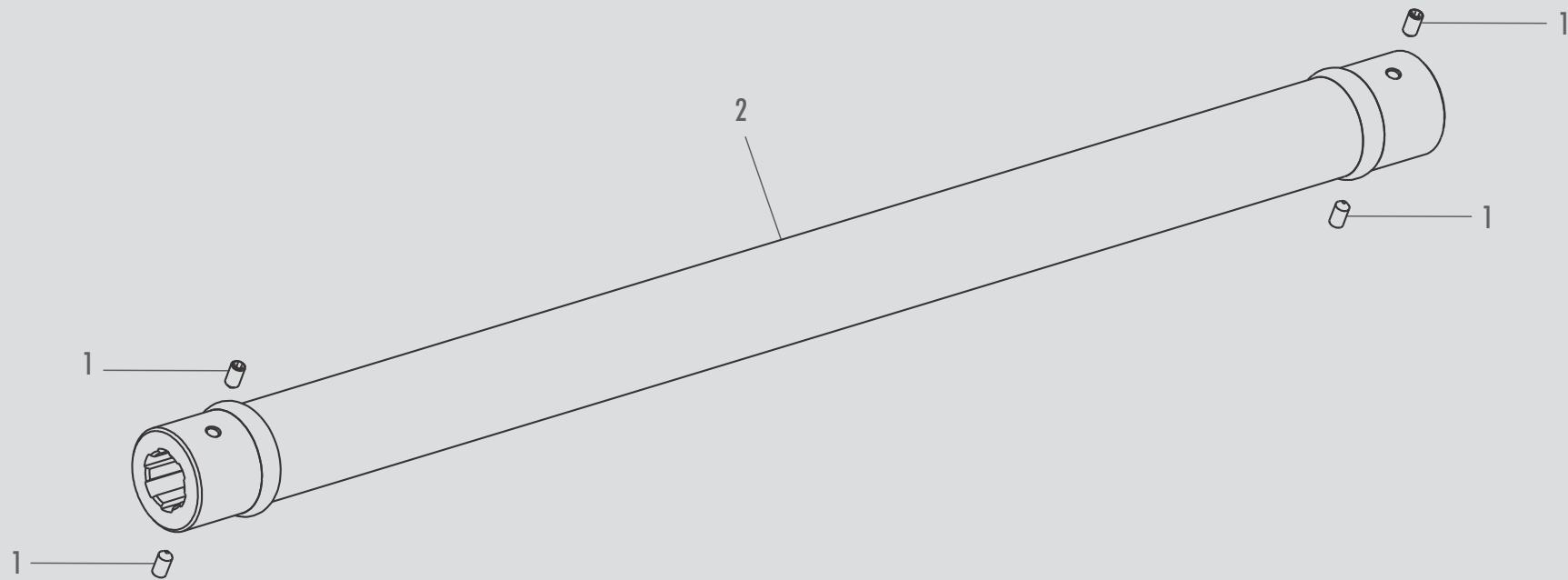

ITEM	CÓDIGO	DENOMINAÇÃO	ERP 115B	ERP 115B C/FC	ERP 125B	ERP 125B C/FC	ERP 140B	ERP 140B C/FC	ERP 150B	ERP 150B C/FC	ERP 175B	ERP 175B C/FC	ERP 200B	ERP 200B C/FC
1	0.2401.0002	PARAF. ALLEN S/CAB MA 10 X 20 14.9	4	4	4	4	4	4	4	4	4	4	4	4
2	5.0003.0093	BARRA DE TRANSMISSÃO	1	1	X	X	X	X	X	X	X	X	X	X
2	5.0003.0060	BARRA DE TRANSMISSÃO	X	X	1	1	X	X	X	X	X	X	X	X
2	5.0003.1058	BARRA DE TRANSMISSÃO	X	X	X	X	1	1	X	X	X	X	X	X
2	5.0003.1057	BARRA DE TRANSMISSÃO	X	X	X	X	X	1	1	X	X	X	X	X
2	5.0003.2055	BARRA DE TRANSMISSÃO	X	X	X	X	X	X	X	1	1	X	X	X
2	5.0003.6149	BARRA DE TRANSMISSÃO	X	X	X	X	X	X	X	X	X	X	1	1

# EMBREGEM E CARDAN COM PROTEÇÃO

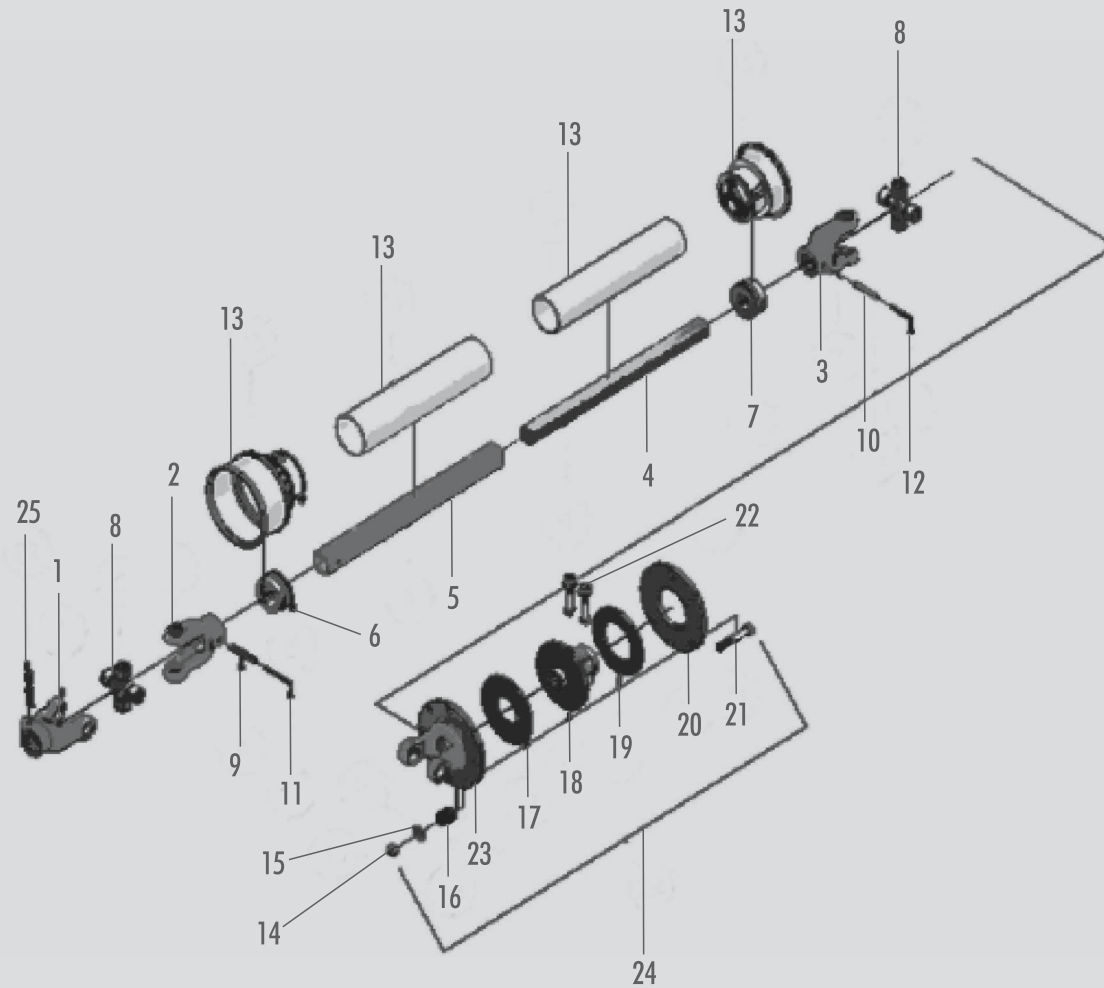

ITEM	CÓDIGO	DENOMINAÇÃO	ERP 115B	ERP 115B C/FC	ERP 125B	ERP 125B C/FC	ERP 140B	ERP 140B C/FC	ERP 150B	ERP 150B C/FC
1	2.0060.1102	TERMINAL ENGATE RÁPIDO (Z6 - 1 3/8")	1	1	1	1	1	1	1	1
2	2.0060.1103	TERMINAL FUO QUADRADO FÊMEA	1	1	1	1	1	1	1	1
3	2.0060.1106	TERMINAL FUO QUADR. MACHO	1	1	1	1	1	1	1	1
4	2.0060.1156	BARRA QUADRADA	1	1	1	1	1	1	1	1
5	2.0060.1157	TUBO QUADRADO (FÊMEA)	1	1	1	1	1	1	1	1
6	2.0060.1122	BUCHA ADAPTADORA FÊMEA	1	1	1	1	1	1	1	1
7	2.0060.1123	BUCHA ADAPTADORA MACHO	1	1	1	1	1	1	1	1
8	0.3901.0004	CRUZETA (COM ANEL TRAVA)	2	2	2	2	2	2	2	2
9	0.2101.0023	PINO ELÁSTICO 10 X 70	1	1	1	1	1	1	1	1
10	0.2101.0021	PINO ELÁSTICO 06 X 60	1	1	1	1	1	1	1	1
11	0.2101.0004	PINO ELÁSTICO 10 X 60	1	1	1	1	1	1	1	1
12	0.2101.0017	PINO ELÁSTICO 06 X 70	1	1	1	1	1	1	1	1
23	2.0060.1138	FLANGE EMBREAGEM SÉRIE 2500	1	1	1	1	1	1	1	1
24	5.0600.1517	CONJUNTO DE EMBREAGEM COMPLETA 2500	1	1	1	1	1	1	1	1

ITEM	CÓDIGO	DENOMINAÇÃO	ERP 115B	ERP 115B C/FC	ERP 125B	ERP 125B C/FC	ERP 140B	ERP 140B C/FC	ERP 150B	ERP 150B C/FC	ERP 175B	ERP 175B C/FC	ERP 200B	ERP 200B C/FC
1	2.0060.1107	TERMINAL ENGATE RÁPIDO (Z6 - 1 3/8")	X	X	X	X	X	X	X	X	1	1	1	1
2	2.0060.1108	TERMINAL FUO QUADRADO FÊMEA C/CANAL	X	X	X	X	X	X	X	X	1	1	1	1
3	2.0060.1111	TERMINAL FUO QUADR. MACHO C/CANAL	X	X	X	X	X	X	X	X	1	1	1	1
4	2.0060.1133	BARRA QUADRADA (MACHO)	X	X	X	X	X	X	X	X	1	1	1	1
5	2.0060.1134	TUBO QUADRADO (FÊMEA)	X	X	X	X	X	X	X	X	1	1	1	1
8	0.3901.0001	CRUZETA (COM ANEL TRAVA)	X	X	X	X	X	X	X	X	2	2	2	2
9	0.2101.0024	PINO ELÁSTICO 10 X 85	X	X	X	X	X	X	X	X	1	1	1	1
10	0.2101.0006	PINO ELÁSTICO 10 X 75	X	X	X	X	X	X	X	X	1	1	1	1
11	0.2101.0019	PINO ELÁSTICO 06 X 85	X	X	X	X	X	X	X	X	1	1	1	1
12	0.2101.0018	PINO ELÁSTICO 06 X 75	X	X	X	X	X	X	X	X	1	1	1	1
13	2.0060.1124	CONJUNTO DE PROTEÇÃO COMPLETA	1	1	1	1	1	1	1	1	1	1	1	1
14	0.2305.0016	PORCA BSW AUTOFRENANTE 1/2" 12FPP	8	8	8	8	8	8	8	8	8	8	8	8
15	0.0702.0006	ARRUELA LISA DE 1/2" X 24 X 3MM	8	8	8	8	8	8	8	8	8	8	8	8
16	0.2001.0002	MOLA DIÂMETRO 30 X 35 MM	8	8	8	8	8	8	8	8	8	8	8	8
17	0.0601.0004	DISCO DE FRICÇÃO DE 139 X 59 X 5 MM	1	1	1	1	1	1	1	1	1	1	1	1
18	2.0060.1143	NÚCLEO ESTR. C/APERTO LATERAL (1 3/4")	1	1	1	1	1	1	1	1	1	1	1	1
19	0.0601.0005	DISCO DE FRICÇÃO DE 139 X 97 X 5MM	1	1	1	1	1	1	1	1	1	1	1	1
20	0.0601.0006	DISCO DE FERRO DIÂMETRO 180X98X3/8"	1	1	1	1	1	1	1	1	1	1	1	1
21	0.2403.0007	PARAFUSO SEXT. BSW.RP 1/2" X 3 1/2"	8	8	8	8	8	8	8	8	8	8	8	8
22	2.0060.1126	CONJUNTO APERTO LATERAL	2	2	2	2	2	2	2	2	2	2	2	2
23	2.0060.1135	FLANGE EMBREAGEM SÉRIE 5000	X	X	X	X	X	X	X	X	1	1	1	1
24	5.0600.1516	CONJUNTO DE EMBREAGEM COMPLETA 5000	X	X	X	X	X	X	X	X	1	1	1	1
25	2.0060.1101	CONJUNTO DE ENGATE RÁPIDO	2	2	2	2	2	2	2	2	2	2	2	2

# CONJUNTO CAIXA DE ADUBO

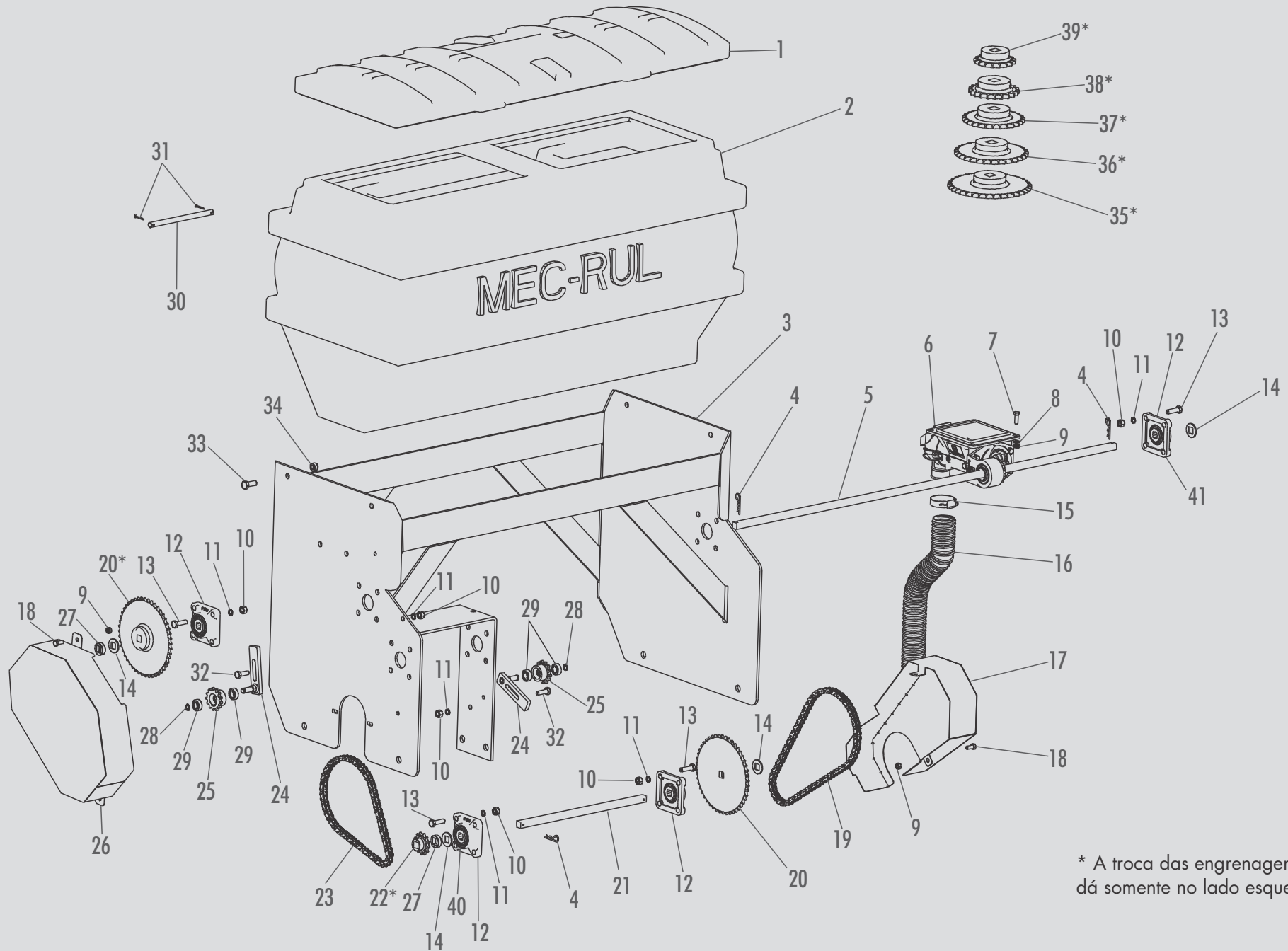

\* A troca das engrenagens se dá somente no lado esquerdo.

ITEM	CÓDIGO	DENOMINAÇÃO	QUANTIDADE			
			CONJ. 02 FERTISYSTEM	CONJ. 03 FERTISYSTEM	CONJ. 04 FERTISYSTEM	CONJ. 06 FERTISYSTEM
1	2.0030.1413	TAMPA DEPÓSITO DE ADUBO	1	1	1	1
2	2.0030.1412	DEPÓSITO DE ADUBO	1	1	1	1
3	5.0003.0026	GRUPO PLATAFORMA CAIXAS ADUBO	1	1	1	1
4	0.1901.0003	GRAMPO FIX RD Ø3 x 55	4	4	4	4
5	3.0030.1419	BARRA QUADRADA 16	1	1	1	1
6	5.0003.0025	DOSADOR FERTISYSTEM 2"D (11110000) M.E.	2	3	4	6
7	0.2404.0004	PARAF SEXT MA 8 x 25 DIN 933 8.8 ZA	8	12	16	24
8	0.0702.0001	ARRUELA LISA M 8	8	12	16	24
9	0.2305.0020	PORCA SEXT AUTOFR MA 8 DIN 985	12	16	20	28
10	0.2304.0002	PORCA SEXT MA 10 ZA	18	18	18	18
11	0.0703.0005	ARRUELA PRESSÃO M10 DIN 127 ZA	18	18	18	18
12	0.2705.0003	MANCAL F 205 NKR	4	4	4	4
13	0.2404.0048	PARAF SEXT MA 10 x 35 DIN 933 8.8 ZA	16	16	16	16
14	2.0030.1429	BUCHA QUADRADA CHAVETADA	4	4	4	4
15	0.2904.0004	ABRACADEIRA AÇO D51-64 2"	2	3	4	6
16	2.0030.1441	MANGUEIRA DO ADUBO	2	3	4	6
17	5.0003.0028	GRUPO PROTEÇÃO CORRENTE INTERNA	1	1	1	1
18	0.2404.0002	PARAF SEXT MA 8 x 20 DIN 933 8.8 ZA	4	4	4	4
19	2.0030.1437	CORRENTE 77 ELOS ASA40 (00071960)	1	1	1	1
20	5.0030.1422	GRUPO ENGRENAGEM Z48 ASA40	2	2	2	2

ITEM	CÓDIGO	DENOMINAÇÃO	QUANTIDADE			
			CONJ. 02 FERTISYSTEM	CONJ. 03 FERTISYSTEM	CONJ. 04 FERTISYSTEM	CONJ. 06 FERTISYSTEM
21	3.0030.1445	BARRA QUADRADA MENOR	1	1	1	1
22	5.0030.1428	GRUPO ENGRENAGEM Z13 ASA40	1	1	1	1
23	2.0030.1433	CORRENTE 61 ELOS ASA40 (0003215)	1	1	1	1
24	5.0030.0169	SUB GRUPO ESTICADOR	2	2	2	2
25	5.0030.1427	ENGRENAGEM 1.40.13 - T2	2	2	2	2
26	5.0003.0027	GRUPO PROTEÇÃO DA CORRENTE	1	1	1	1
27	2.0030.1484	ANEL DE ENCOSTO	3	3	3	3
28	0.0401.0019	ANEL ELÁSTICO DAE12	2	2	2	2
29	0.2701.0048	ROLAMENTO 6001 Z	4	4	4	4
30	3.0030.1432	PINO DA TAMPA	2	2	2	2
31	0.1001.0002	CONTRAPINO 1/8"x1"	4	4	4	4
32	0.2404.0008	PARAF SEXT MA 10 x 30 DIN 933 8.8 ZA	2	2	2	2
33	0.2404.0012	PARAF SEXT MA 12 x 30 DIN 933 8.8 ZA	8	8	8	8
34	0.2305.0011	PORCA SEXT AUTOFR MA 12 ZA	8	8	8	8
35	5.0030.1483	GRUPO ENGRENAGEM Z36 ASA40	1	1	1	1
36	5.0030.1423	GRUPO ENGRENAGEM Z31 ASA40	1	1	1	1
37	5.0030.1447	GRUPO ENGRENAGEM Z26 ASA40	1	1	1	1
38	5.0030.1425	GRUPO ENGRENAGEM Z21 ASA40	1	1	1	1
39	5.0030.1426	GRUPO ENGRENAGEM 17 ASA40	1	1	1	1
40	0.2705.0007	ROLAMENTO GW205 KRRB BGR	4	4	4	4
41	0.2703.0007	ROLAMENTO	4	4	4	4

# DISTRIBUIDOR DE ADUBO

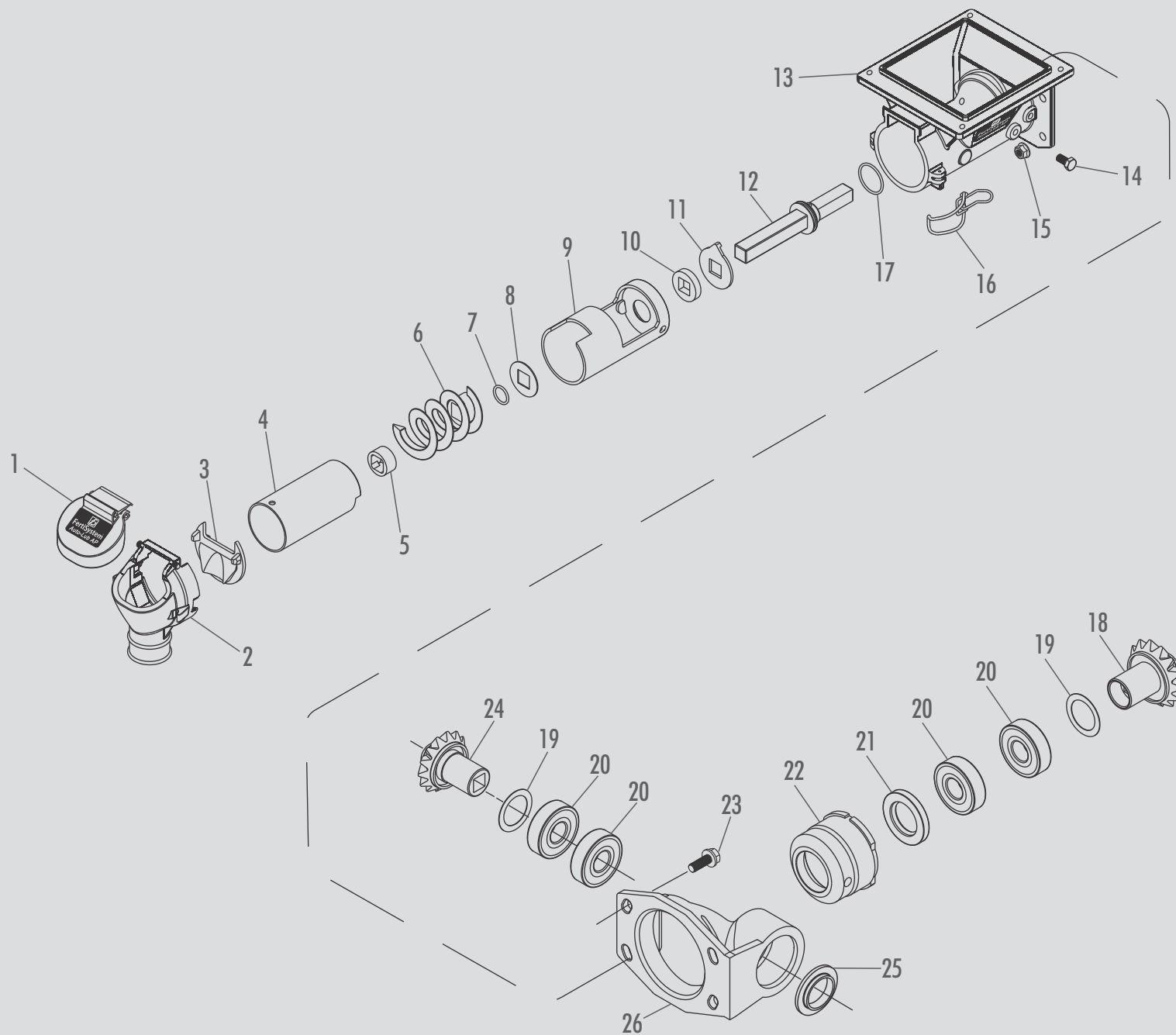

ITEM	CÓDIGO	DENOMINAÇÃO	QUANTIDADE
1	2.0030.1457	CONJ TAMPA BOCAL NG	1
2	2.0030.1471	BOCAL NG	1
3	2.0030.1458	TAMPA TRANSVERSAL	1
4	2.0030.1459	TUBO BLOQUEADOR	1
5	2.0030.1470	ANEL TRAVA	1
6	2.0030.1461	SEM-FIM S 3/4" D	1
6	2.0030.1462	SEM-FIM S 2" D	1
7	0.0501.0011	ANEL O'RING Ø17,5x3,5 REF-2209	1
8	2.0030.1463	ARRUELA QUAD INOX	1
9	2.0030.1464	REVESTIMENTO	1
10	2.0030.1465	FILTRO	1
11	2.0030.1466	ARRUELA LIMPEZA	1
12	2.0030.1467	EIXO REVESTIDO	1
13	2.0030.1468	CORPO PRINCIPAL JM NG	1

ITEM	CÓDIGO	DENOMINAÇÃO	QUANTIDADE
14	0.2404.0002	PARAF SEXT MA 8 x 20 DIN 933 8.8	1
15	0.2304.0001	PORCA SEXT MA 8	4
16	2.0030.1469	FECHO INOX	1
17	0.0501.0012	ANEL O'RING Ø35x3,5 REF-2220	1
18	2.0030.1477	PINHÃO ACIONADO	1
19	2.0030.1474	ARRUELA 30	2
20	0.2701.0040	ROLAMENTO 6006 2RS	4
21	0.2601.0077	RETENTOR 01721 BR	1
22	2.0030.1472	BUCHA	1
23	0.2404.0004	PARAF SEXT MA 8 x 25 DIN 933 8.8	4
24	2.0030.1480	PINHÃO ACIONADOR	1
25	2.0030.1479	PROTETOR ROLAMENTO	1
26	2.0030.1478	MANCAL AUTO-LUB	1

# CONJUNTO ADUBADOR COMPLETO

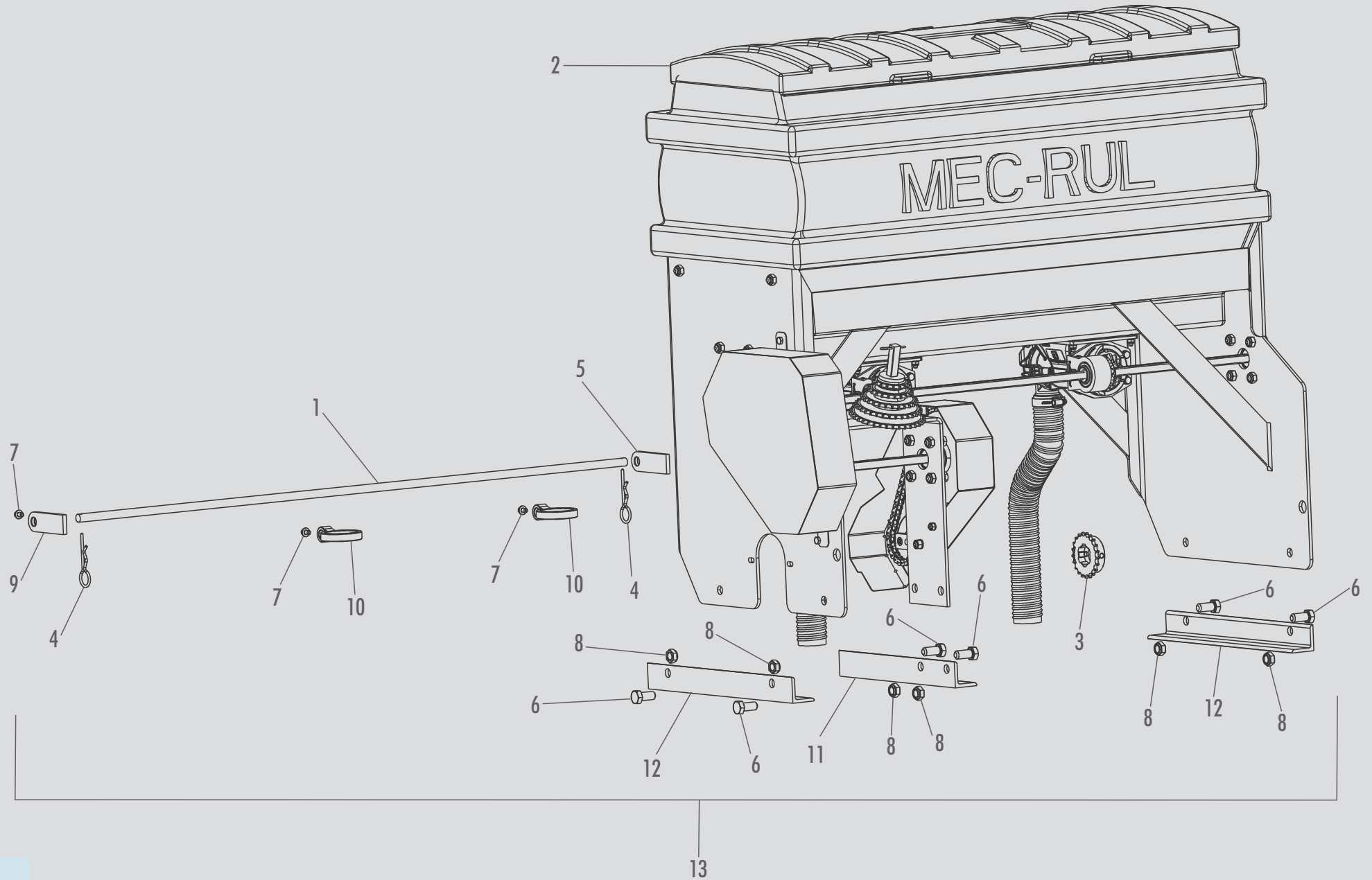



ITEM	CÓDIGO	DENOMINAÇÃO	QUANTIDADE			
			CONJ. 02 FERTISYSTEM	CONJ. 03 FERTISYSTEM	CONJ. 04 FERTISYSTEM	CONJ. 06 FERTISYSTEM
1	3.0030.1411	BARRA DE APOIO DA MANGUEIRA	1	1	1	1
2	5.0000.3026	CONJUNTO ADUBADOR 06 FERTISYSTEM	X	X	X	1
2	5.0000.3027	CONJUNTO ADUBADOR 02 FERTISYSTEM	1	X	X	X
2	5.0000.3031	CONJUNTO ADUBADOR 04 FERTISYSTEM	X	X	1	X
2	5.0000.3033	CONJUNTO ADUBADOR 03 FERTISYSTEM	X	1	X	X
3	3.0030.1424	ENGRENAGEM	1	1	1	1
4	0.1901.0002	GRAMPO FIX Ø4,5 X 103	2	2	2	2
5	2.0030.1410	HASTE DA MANGUEIRA	1	1	1	1
6	0.2404.0039	PARAF SEXT MA 16 X 35 DIN 933 8.8 ZA	6	6	6	6
7	0.2405.0005	PARAF SEXT FLANGEADO M8 X 12	3	4	5	7
8	0.2305.0001	PORCA SEXT AUTOFR MA 16 ZA	6	6	6	6
9	5.0030.0172	SUB GRUPO HASTE DA MANGUEIRA	1	1	1	1
10	5.0030.0170	SUB GRUPO SUPORTE DA MANGUEIRA	2	3	4	6
11	3.0031.1124	SUPORTE DAS ENGRENAGENS	1	1	1	1
12	3.0031.1122	SUPORTE DO ADUBADOR	2	2	2	2
13	5.0930.0010	CONJ COMPLETO 6 FERTISYSTEM	X	X	X	1
13	5.0930.0011	CONJ COMPLETO 4 FERTISYSTEM	X	X	1	X
13	5.0930.0012	CONJ COMPLETO 3 FERTISYSTEM	X	1	X	X
13	5.0930.0013	CONJ COMPLETO 2 FERTISYSTEM	1	X	X	X

# TABELA GERAL - ADUBADOR

## QUANTIDADE DE ADUBO Kg/ha

DOSADOR DE ADUBO		ENGRENAGENS		LARGURA DA ENXADA ROTATIVA																								
QUANT.	ROSCA	Nº DENTES MOTOR A	Nº DENTES MOVIDA	1,15 m					1,25 m					1,40 m					1,50 m					1,75 m				
				1,0 Km/h	1,5 Km/h	2,0 Km/h	2,5 Km/h	3,0 Km/h	1,0 Km/h	1,5 Km/h	2,0 Km/h	2,5 Km/h	3,0 Km/h	1,0 Km/h	1,5 Km/h	2,0 Km/h	2,5 Km/h	3,0 Km/h	1,0 Km/h	1,5 Km/h	2,0 Km/h	2,5 Km/h	3,0 Km/h	1,0 Km/h	1,5 Km/h	2,0 Km/h	2,5 Km/h	3,0 Km/h
6	3/4"	13	48	1.498	999	749	599	499	1.379	919	689	551	459	1.231	820	615	492	410	1.149	766	574	459	383	985	656	492	394	328
		13	36	1.998	1.331	999	799	666	1.838	1.225	919	735	612	1.641	1.094	820	656	547	1.532	1.021	766	613	510	1.313	875	656	525	437
		13	31	2.320	1.546	1.160	928	773	2.135	1.422	1.067	854	711	1.906	1.270	953	762	635	1.779	1.185	889	711	593	1.525	1.016	762	610	508
		13	26	2.970	1.980	1.485	1.180	990	2.730	1.820	1.360	1.090	910	2.440	1.625	1.220	975	810	2.275	1.520	1.140	910	760	1.950	1.300	975	780	650
		13	21	3.622	2.414	1.811	1.448	1.207	3.332	2.221	1.666	1.333	1.110	2.975	1.983	1.487	1.190	991	2.777	1.851	1.388	1.111	925	2.380	1.586	1.190	952	793
		13	17	4.474	2.982	2.237	1.789	1.491	4.116	2.743	2.058	1.646	1.372	3.675	2.449	1.837	1.470	1.225	3.430	2.286	1.715	1.372	1.143	2.940	1.959	1.470	1.176	980
		13	13	5.851	3.899	2.925	2.340	1.950	5.383	3.587	2.691	2.153	1.794	4.806	3.203	2.402	1.922	1.601	4.486	2.989	2.242	1.794	1.495	3.845	2.562	1.922	1.538	1.281
	2"	13	48	7.372	4.912	3.685	2.948	2.456	6.782	4.519	3.390	2.712	2.260	6.055	4.035	3.027	2.421	2.018	5.651	3.766	2.825	2.260	1.883	4.844	3.228	2.421	1.937	1.614
		13	36	9.829	6.550	4.913	3.931	3.275	9.042	6.026	4.520	3.616	3.013	8.074	5.380	4.036	3.229	2.690	7.535	5.022	3.767	3.013	2.511	6.459	4.304	3.228	2.583	2.152
		13	31	11.369	7.577	5.683	4.547	3.788	10.460	6.970	5.228	4.183	3.485	9.339	6.224	4.668	3.735	3.112	8.717	5.809	4.357	3.486	2.904	7.471	4.979	3.735	2.988	2.489
		13	26	14.075	9.380	7.035	5.630	4.690	12.950	8.630	6.470	5.180	4.315	11.565	7.705	5.780	4.625	3.855	10.790	7.192	5.395	4.315	3.595	9.250	6.165	4.625	3.700	3.080
		13	21	16.783	11.184	8.389	6.712	5.592	15.441	10.290	7.718	6.175	5.145	13.786	9.187	6.891	5.513	4.594	12.867	8.575	6.432	5.146	4.287	11.029	7.350	5.513	4.411	3.675
		13	17	20.711	13.802	10.352	8.282	6.901	19.054	12.697	9.524	7.620	6.349	17.012	11.337	8.504	6.803	5.669	15.878	10.581	7.937	6.350	5.291	13.610	9.070	6.803	5.443	4.535
		13	13	27.083	18.048	13.538	10.831	9.024	24.917	16.604	12.455	9.964	8.302	22.247	14.825	11.120	8.897	7.413	20.764	13.837	10.379	8.304	6.918	17.798	11.860	8.896	7.117	5.930
4	3/4"	13	48	999	666	499	399	333	919	612	459	368	306	821	547	410	328	273	766	510	383	306	255	656	437	328	263	219
		13	36	1.332	888	666	533	444	1.225	817	612	490	408	1.094	729	547	438	365	1.021	680	510	408	340	875	583	437	350	292
		13	31	1.547	1.031	773	619	515	1.423	948	711	569	474	1.271	847	635	508	423	1.186	790	593	474	395	1.016	677	508	406	339
		13	26	1.980	1.320	990	795	660	1.820	1.215	910	730	605	1.630	1.085	815	650	540	1.520	1.010	760	605	505	1.300	865	650	520	435
		13	21	2.415	1.609	1.207	966	805	2.222	1.480	1.110	888	740	1.984	1.322	991	793	661	1.851	1.234	925	740	617	1.587	1.057	793	635	529
		13	17	2.983	1.988	1.491	1.193	994	2.744	1.829	1.372	1.097	914	2.450	1.633	1.225	980	816	2.287	1.524	1.143	915	762	4.960	1.306	980	784	653
		13	13	3.901	2.599	1.950	1.560	1.300	3.589	2.391	1.794	1.435	1.196	3.204	2.135	1.602	1.281	1.068	2.991	1.993	1.495	1.196	996	2.563	1.708	1.281	1.025	854
	2"	13	48	4.914	3.275	2.456	1.965	1.637	4.521	3.013	2.260	1.808	1.506	4.037	2.690	2.018	1.614	1.345	3.768	2.511	1.883	1.507	1.255	3.229	2.152	1.614	1.291	1.076
		13	36	6.552	4.367	3.275	2.620	2.183	6.028	4.017	3.013	2.411	2.009	5.382	3.587	2.690	2.152	1.793	5.024	3.348	2.511	2.009	1.674	4.306	2.869	2.152	1.722	1.435
		13	31	7.580	5.051	3.789	3.031	2.526	6.973	4.647	3.486	2.789	2.323	6.226	4.149	3.112	2.490	2.075	5.811	3.872	2.905	2.324	1.936	4.981	3.319	2.490	1.992	1.660
		13	26	9.385	6.255	4.690	3.750	3.125	8.635	5.755	4.315	3.555	2.875	7.710	5.140	3.850	3.080	2.570	7.195	4.795	3.580	2.880	2.400	6.170	4.100	3.080	1.825	2.055
		13	21	11.189	7.456	5.593	4.475	3.728	10.294	6.860	5.145	4.117	3.430	9.191	6.125	4.594	3.675	3.062	8.578	5.717	4.288	3.430	2.858	7.353	4.900	3.675	2.940	2.450
		13	17	13.807	9.201	6.901	5.522	4.601	12.703	8.465	6.349	5.080	4.232	11.342	7.558	5.669	4.536	3.779	10.585	7.054	5.291	4.233	3.527	9.073	6.046	4.535	3.628	3.023
		13	13	18.055	12.032	9.025	7.220	6.016	16.611	11.070	8.303	6.643	5.535	14.831	9.884	7.413	5.931	4.942	13.843	9.225	6.919	5.536	4.612	11.865	7.907	5.931	4.745	3.953

## QUANTIDADE DE ADUBO Kg/ha

DOSADOR DE ADUBO		ENGRENAGENS		LARGURA DA ENXADA ROTATIVA																											
QUANT.	ROSCA	Nº DENTES MOTOR A	Nº DENTES MOVIDA	1,15 m					1,25 m					1,40 m					1,50 m					1,75 m							
				1,0 Km/h	1,5 Km/h	2,0 Km/h	2,5 Km/h	3,0 Km/h	1,0 Km/h	1,5 Km/h	2,0 Km/h	2,5 Km/h	3,0 Km/h	1,0 Km/h	1,5 Km/h	2,0 Km/h	2,5 Km/h	3,0 Km/h	1,0 Km/h	1,5 Km/h	2,0 Km/h	2,5 Km/h	3,0 Km/h	1,0 Km/h	1,5 Km/h	2,0 Km/h	2,5 Km/h	3,0 Km/h			
3	3/4"	13	48	749	499	374	300	250	689	459	345	276	230	615	410	308	246	205	574	383	287	230	191	492	328	246	197	164			
		13	36	999	666	499	399	333	919	612	459	368	306	821	547	410	328	273	766	510	383	306	255	656	437	328	263	219			
		13	31	1.160	773	580	464	387	1.067	711	533	427	356	953	635	476	381	318	889	593	445	356	296	762	508	381	305	254			
		13	26	1.485	990	740	595	495	1.365	910	685	545	455	1.220	810	610	490	405	1.140	760	570	455	380	975	650	490	390	325			
		13	21	1.811	1.207	905	724	603	1.666	1.110	833	666	555	1.488	991	744	595	496	1.388	925	694	555	463	1.190	793	595	476	397			
		13	17	2.237	1.491	1.118	895	745	2.058	1.372	1.029	823	686	1.838	1.225	919	735	612	1.715	1.143	857	686	571	1.470	980	735	588	490			
		13	13	2.926	1.950	1.462	1.170	975	2.691	1.794	1.345	1.076	897	2.403	1.601	1.201	961	801	2.243	1.495	1.211	897	747	1.922	1.281	961	769	641			
	2"	13	48	3.686	2.456	1.842	1.474	1.228	3.391	2.260	1.695	1.356	1.130	3.028	2.018	1.513	1.211	1.009	2.826	1.883	1.412	1.130	942	2.422	1.614	1.211	969	807			
		13	36	4.914	3.275	2.456	1.965	1.637	4.521	3.013	2.260	1.808	1.506	4.037	2.690	2.018	1.614	1.345	3.768	2.511	1.883	1.507	1.255	3.229	2.152	1.614	1.291	1.076			
		13	31	5.685	3.788	2.842	2.273	1.894	5.230	3.485	2.614	2.091	1.743	4.670	3.112	2.334	1.867	1.556	4.358	2.904	2.178	1.743	1.452	3.736	2.489	1.867	1.494	1.245			
		13	26	7.040	4.690	3.520	2.815	2.345	6.475	4.315	3.235	2.590	2.160	5.780	3.855	2.890	2.310	1.925	5.400	3.595	2.700	2.158	1.800	4.125	3.080	2.310	1.850	1.540			
		13	21	8.392	5.592	4.195	3.356	2.796	7.720	5.145	3.859	3.087	2.572	6.893	4.594	3.446	2.757	2.297	6.434	4.287	3.216	2.573	2.144	5.515	3.675	2.756	2.205	1.837			
		13	17	10.355	6.901	5.176	4.141	3.450	9.527	6.349	4.762	3.810	3.174	8.506	5.669	4.252	3.402	2.834	7.939	5.291	3.968	3.175	2.645	6.805	4.535	3.401	2.721	2.267			
		13	13	13.542	9.024	6.769	5.415	4.512	12.458	8.302	6.227	4.982	4.151	11.123	7.413	5.560	4.448	3.706	10.382	6.918	5.189	4.152	3.459	8.899	5.930	4.448	3.559	2.965			
2	3/4"	13	48	499	333	250	200	166	460	306	230	184	153	410	273	205	164	137	383	255	191	153	128	328	219	164	131	109			
		13	36	666	444	333	266	222	613	408	306	245	204	547	365	273	219	182	511	340	255	204	170	438	292	219	175	146			
		13	31	773	515	387	309	258	712	474	356	285	237	635	423	318	254	212	593	395	296	237	198	508	339	254	203	169			
		13	26	990	660	495	395	330	910	607	455	365	305	815	540	405	325	270	760	505	380	300	253	650	435	325	260	215			
		13	21	1.207	805	604	483	402	1.111	740	555	444	370	992	661	496	397	330	926	617	463	370	308	793	529	397	317	264			
		13	17	1.491	994	746	596	497	1.372	914	686	549	457	1.225	816	612	490	408	1.143	762	572	457	381	980	653	490	392	327			
		13	13	1.950	1.300	975	780	650	1.794	1.196	897	718	598	1.602	1.068	801	641	534	1.495	996	747	598	498	1.282	854	641	513	427			
	2"	13	48	2.457	1.637	1.228	983	819	2.261	1.506	1.130	904	753	2.018	1.345	1.009	807	673	1.884	1.255	942	753	628	1.615	1.076	807	646	538			
		13	36	3.276	2.183	1.638	1.310	1.092	3.014	2.009	1.507	1.205	1.004	2.691	1.793	1.345	1.076	897	2.512	1.674	1.256	1.004	837	2.153	1.435	1.076	861	717			
		13	31	3.790	2.526	1.894	1.516	1.263	3.487	2.323	1.743	1.394	1.162	3.113	2.075	1.556	1.245	1.037	2.906	1.936	1.452	1.162	968	2.490	1.660	1.245	996	830			
		13	26	4.690	3.125	2.345	1.875	1.565	4.315	2.875	2.160	1.725	1.440	3.855	2.570	1.925	1.540	1.285	3.600	2.400	1.800	1.440	1.200	3.085	2.055	1.540	1.235	1.030			
		13	21	5.594	3.728	2.796	2.237	1.864	5.147	3.430	2.573	2.058	1.715	4.595	3.062	2.297	1.838	1.531	4.289	2.858	2.144	1.715	1.429	3.676	2.450	1.838	1.470	1.225			
		13	17	6.904	4.601	3.451	2.761	2.300	6.351	4.232	3.175	2.540	2.116	5.671	3.779	2.835	2.268	1.890	5.293	3.527	2.646	2.117	1.764	4.537	3.023	2.268	1.814	1.512			
		13	13	9.028	6.016	4.513	3.610	3.008	8.306	5.535	4.152	3.321	2.767	7.416	4.942	3.707	2.966	2.471	6.921	4.612	3.460	2.768	2.306	5.933	3.953	2.965	2.372	1.977			

Observações: 1. Valores de dosagem referenciais, utilizando adubo granulado, podendo haver variações em função da granulometria e quantidade de pó.

2. Utilizar velocidades de trabalho ideais entre 1,5 e 2,0 Km/h.

3. Os dosadores de adubo são fornecidos originalmente com rosca 2". Havendo necessidade de utilizar rosca com passo 3/4", contatar área comercial da Rugeri Mec-Rul.



UM BRAÇO FORTE NA SUA TERRA

+ 55 54 3213 8800 | BR. 116 / KM 153,2 - Bairro Panazzolo - 95080-050 - Caxias do Sul/RS

vendas@mec-rul.com.br | rugeri@mec-rul.com.br | www.mec-rul.com.br



ENXADA ROTATIVA

ERP 115B | 115B C/FC | 125B | 125B C/FC | 140B | 140B C/FC | 150B | 150B C/FC | 175B | 175B C/FC | 200B | 200B C/FC